

Piasta koła i łożysko koła

Wymagane narzędzia

CH-46560-01 Mostek
CH-46560-04 Kołek gwintowany
CH-46560-05 Nakrętka
CH-46560-06 Łożysko
DT-47540 Przekładka piasty koła
DT-47541 Przekładka łożyska koła
DT-47542 Przekładka łożyska koła
DT-47543 Przekładka łożyska koła

Procedura demontażu

1. Podnieść i odpowiednio podeprzeć pojazd.
2. Wymontować zwrotnicę z pojazdu. Informacje zawarte są w *tej sekcji*.

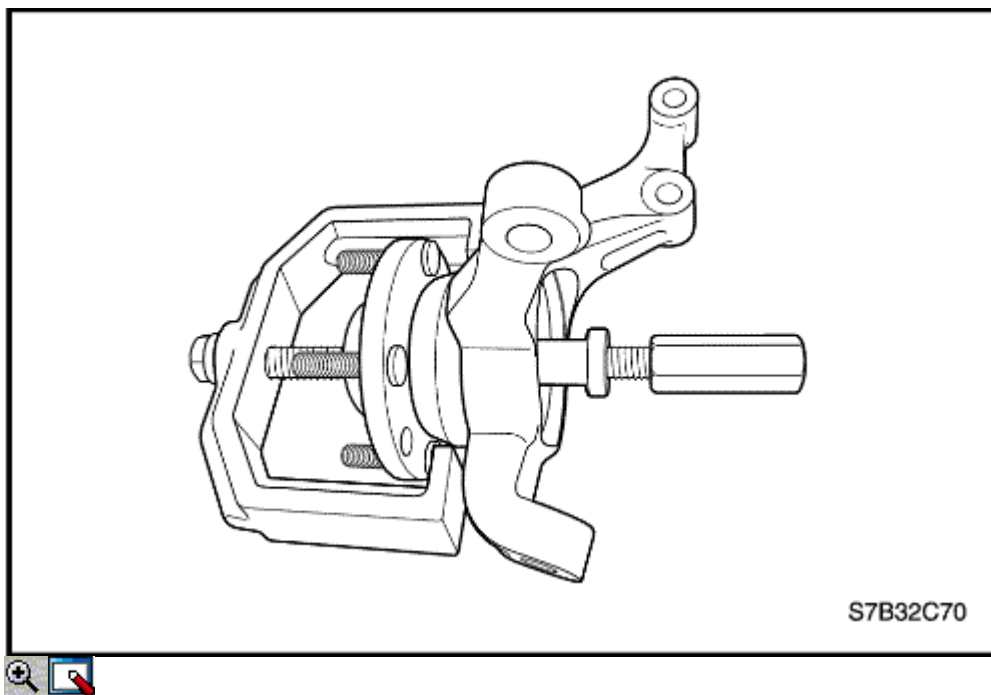

3. Wsunąć kołek gwintowany CH-46560-04 w łożysko CH-46560-06, mostek CH-46560-01 i zespół zwrotnicy.
4. Nałożyć przekładkę piasty koła DT-47540 i nakrętkę CH-46560-05 na kołek CH-46560-04.

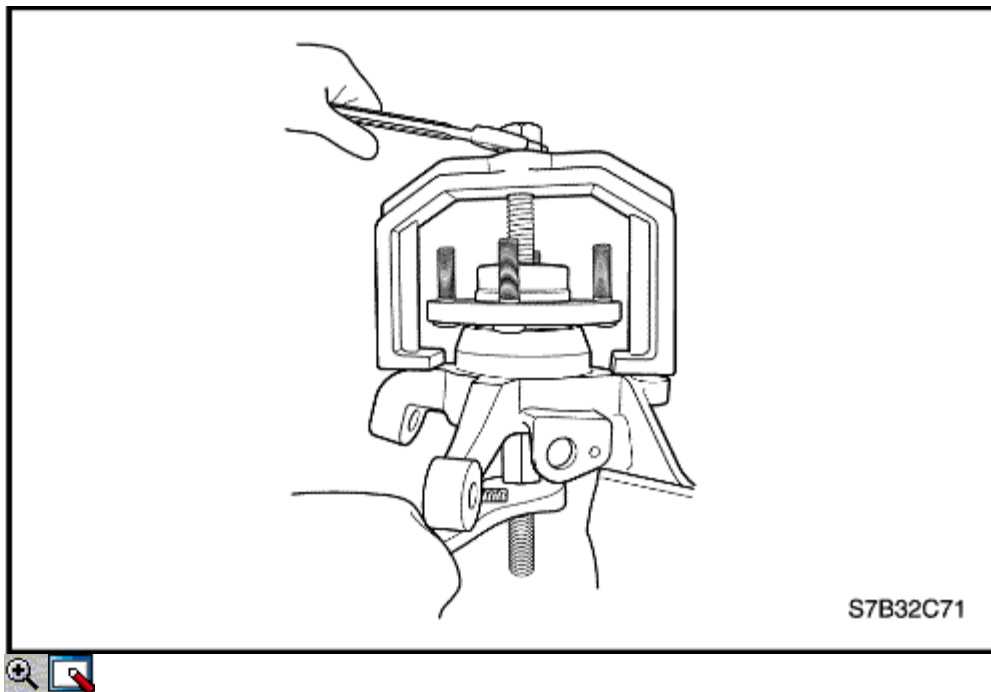

5. Ręcznie dokręcić nakrętki i wymontować piastę koła ze zwrotnicy.
6. Wymontować wszystkie narzędzia specjalne ze zwrotnicy.

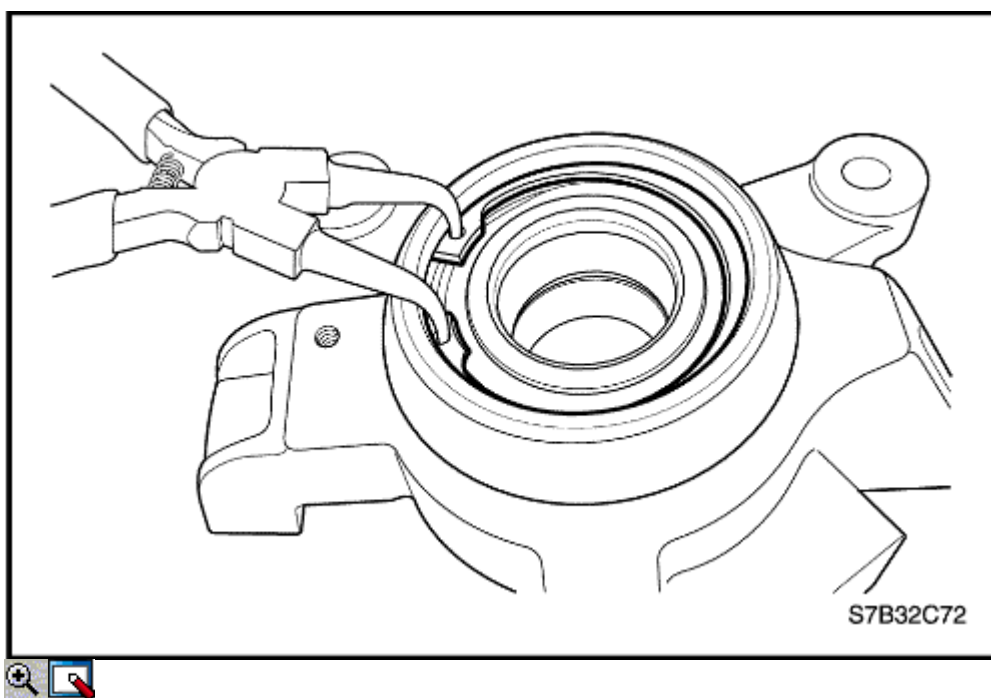

7. Zdjąć pierścień ustalający.

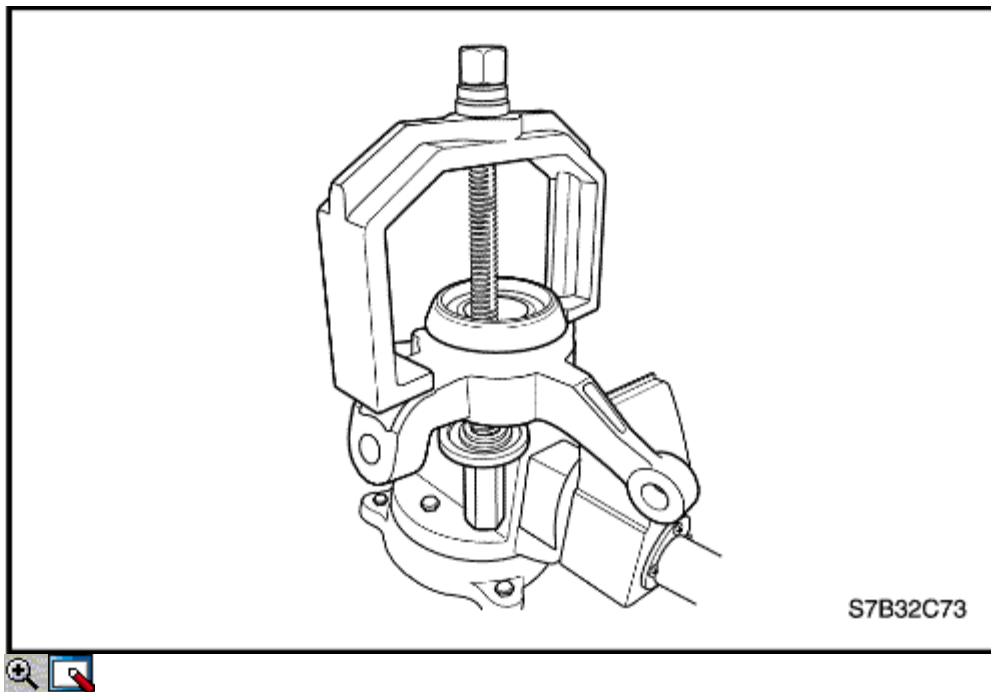

8. Wsunąć kołek gwintowany CH-46560-04 w łożysko CH-46560-06, mostek CH-46560-01 i zespół zwrotnicy.
9. Nałożyć przekładkę piasty koła DT-47541 i nakrętkę CH-46560-05 na kołek CH-46560-04.

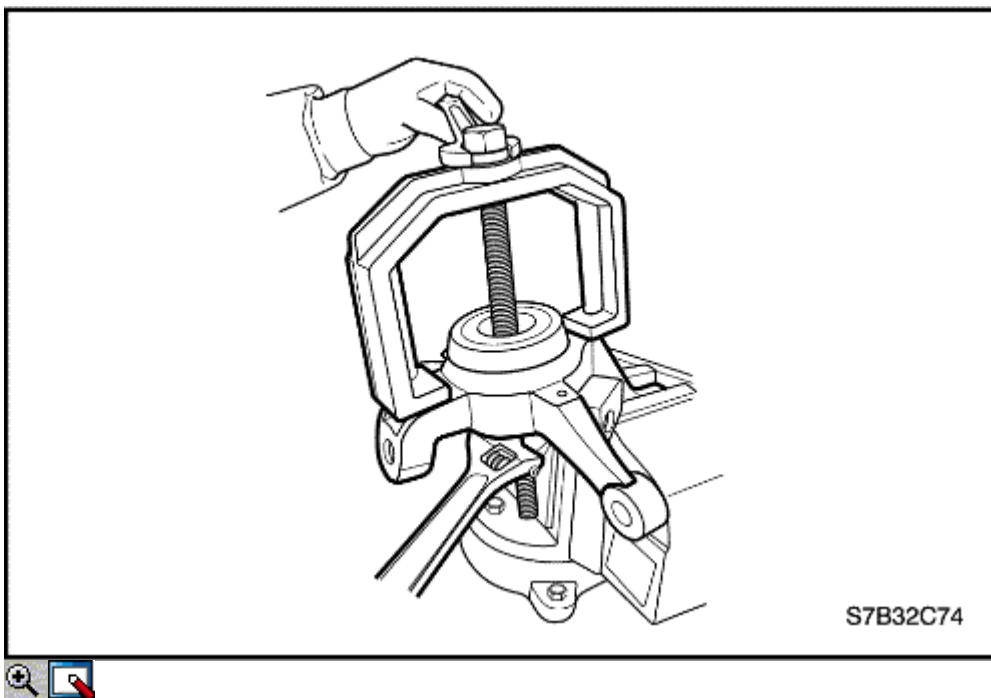

10. Ręcznie dokręcić nakrętki i wymontować łożysko koła ze zwrotnicy.
11. Wymontować wszystkie narzędzia specjalne ze zwrotnicy.

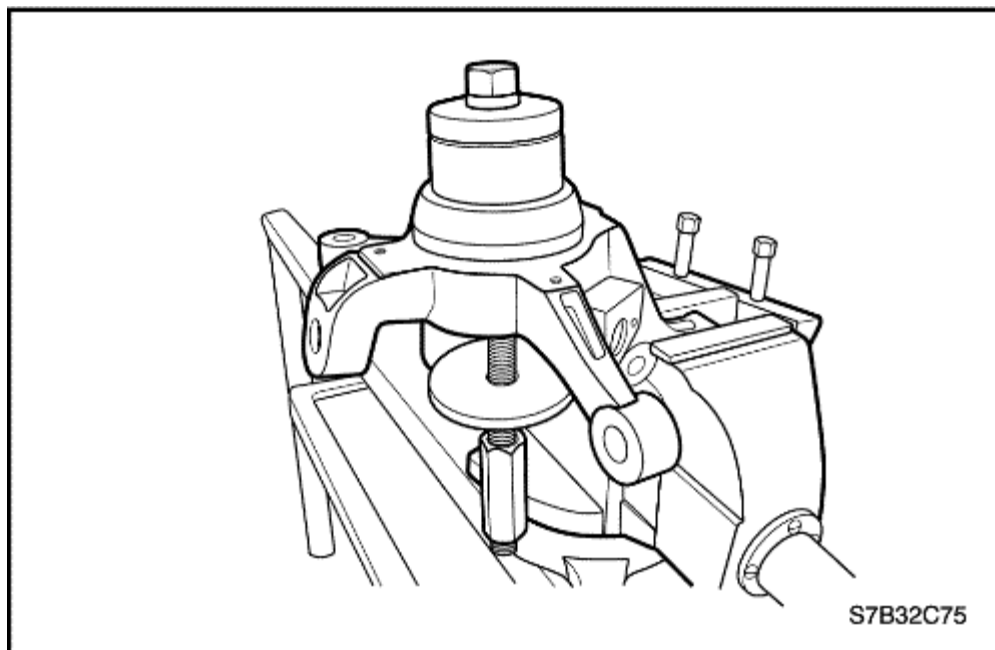

Procedura montażu

1. Wsunąć kołek gwintowany CH-46560-04 w łożysko CH-46560-06, przekładkę piasty koła DT-47543, łożysko koła i zwrotnicę.
2. Nałożyć przekładkę piasty koła DT-47542 i nakrętkę CH-46560-05 na kołek CH-46560-04.

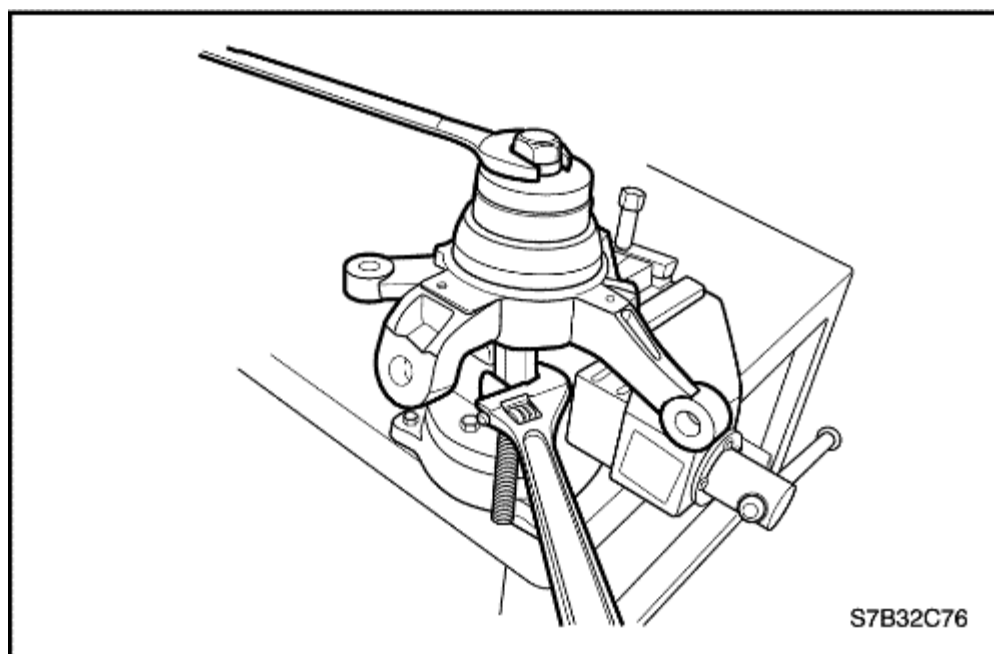

3. Ręcznie dokręcić nakrętki i zamontować łożysko koła w zwrotnicy.

4. Wymontować wszystkie narzędzia specjalne ze zwrotnicy.
5. Założyć pierścień ustalający.

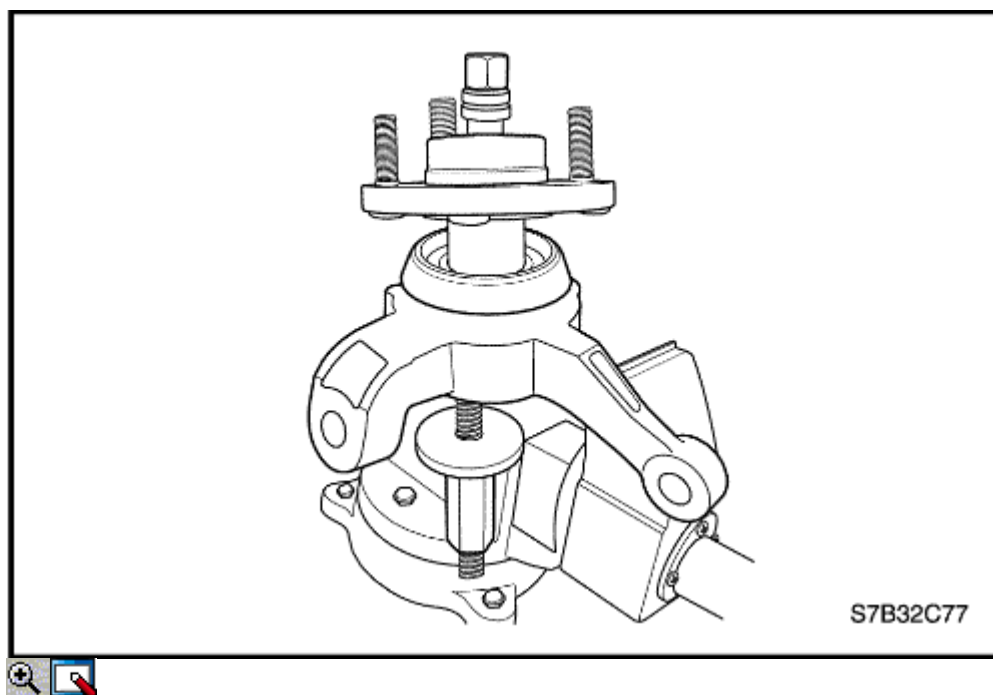

6. Wsunąć kołek gwintowany CH-46560-04 w łożysko CH-46560-06, przekładkę piasty koła DT-47540, piastę koła i zwrotnicę.
7. Nałożyć przekładkę piasty koła DT-47542 i nakrętkę CH-46560-05 na kołek CH-46560-04.
8. Ręcznie dokręcić nakrętki i założyć piastę koła.
9. Wymontować wszystkie narzędzia specjalne z zespołu zwrotnicy.