

Cruze



## Wymiana tulei łożyskowej osi tylnej - Środek do wału korbowego

### Narzędzie specjalne

- CH 6616 Ręczna pompa hydrauliczna
- CH 6615-10 Cylinder hydrauliczny
- CH-48377-1 Dłuto
- CH-49233 Adapter
- CH 906-42 Adapter

Lokalne odpowiedniki narzędzi. Przejdź do [Narzędzie specjalne](#)

### Procedura demontażu

**Ostrzeżenie:** Aby uniknąć obrażeń należy koniecznie używać okularów ochronnych.

1. Wymontować oś tylną. Przejdź do [Wymiana osi tylnej](#) : [Zespół drążków Walta](#) → [Środek do wału korbowego](#)
2. Z pomocą drugiego mechanika umieścić oś tylną na stole roboczym.

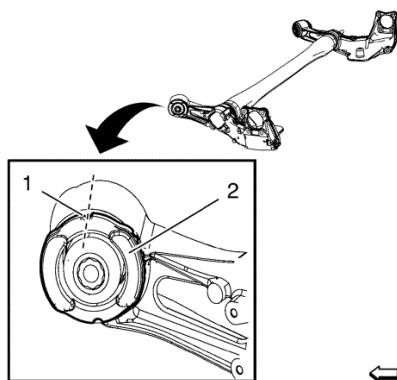

3. Zaznaczyć pozycję montażową (linia przerywana) tulei łożyskowej osi tylnej (2) na tylnej osi za pomocą markera permanentnego.

Zastosować górną przerwę (1) w tulei do ustawienia.

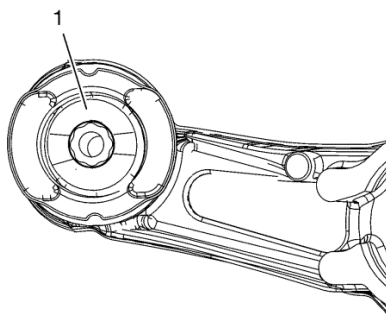

4. Nawiercić 8 razy wokół tulei gumowych (1) wiertłem 10 mm (0,4 cala)

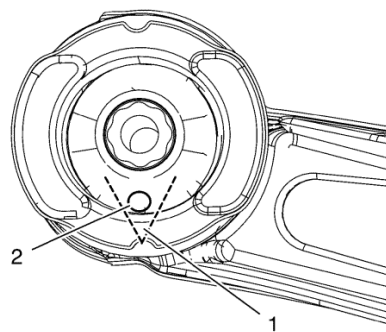

5. Wykonać ostrożnie nacięcie w kształcie V (linia przerywana) na dolnej stronie (1) tulei osi tylnej. Brzecznot piły włożyć do najniższego otworu (2).

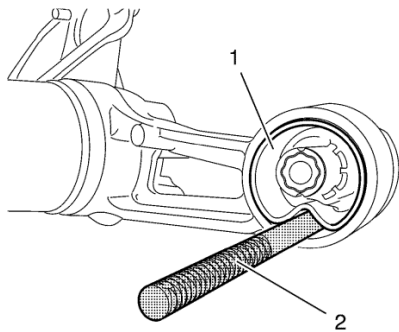

6. Wymontować tuleję (1) za pomocą dłuta *CH-48377-1* (2) i młotka. Włożyć dłuto *CH-48377-1* w miejscu wycięcia V.

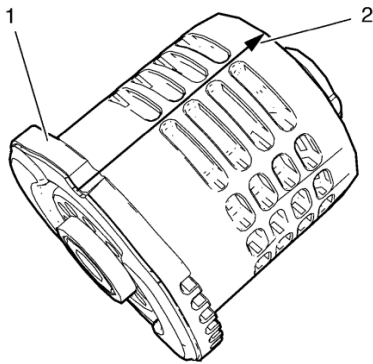

7. Zaznaczyć pozycję montażową (2) NOWEJ tulei łożyskowej osi tylnej (1) jak pokazano na powyższej ilustracji

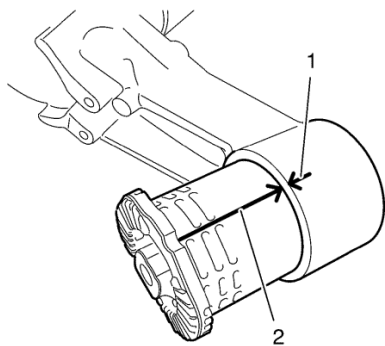

8. Ustawić oznaczenie tulei (2) względem oznaczenia na osi tylnej (1).

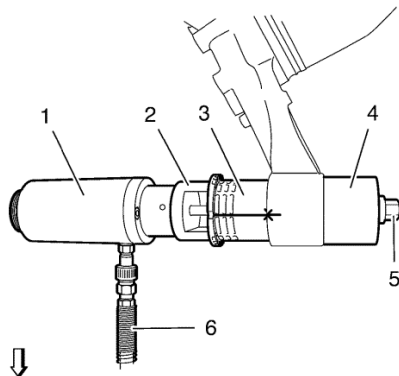

9. Zamontować poniższe elementy składowe na tulei łożyskowej osi tylnej i na osi tylnej:

- Cylinder *CH 6615-10* (1).
- Adapter *CH-49233* (2).
- Nowa tuleja łożyskowa osi tylnej (3).
- Adapter *CH 906-42* (4)
- Zamontować i dokręcić przeciwnakrętkę (5) na wrzeciono cylindra *CH 6615-10* (1)

10. Podłączyć elastyczny przewód ciśnieniowy (6) pompy *CH 6616* do cylindra *CH 6615-10*.

11. Delikatnie wcisnąć tuleję łożyskową osi tylnej na oś tylną za pomocą pompy *CH 6616*.

12. Kiedy cylinder *CH 6615-10* przestanie się podnosić, spuścić ciśnienie w pompie *CH 6616*, dokręcić ponownie przeciwnakrętkę (5) i wcisnąć tuleję osi tylnej do osi tylnej aż do końcowej pozycji montażowej.

13. Wymontować WSZYSTKIE narzędzie specjalne.

14. Zamontować oś tylną. Przejdź do [Wymiana osi tylnej](#) : [Zespół drążków Watta](#) → [Środek do wału korbowego](#)

© Copyright Chevrolet. Wszelkie prawa zastrzeżone