



Wymiana zespołu sterowania nagrzewnicy i układu klimatyzacji -- Kierownica z lewej strony

Procedura demontażu

Ostrzeżenie: Przejdź do [Ostrzeżenie dotyczące rozłączania akumulatora](#) w rozdziale Wstęp.

1. Odłączyć ujemny przewód akumulatora. Przejdź do [Odłączanie i podłączanie kabla ujemnego bieguna akumulatora](#).
2. Wymontować schowek z tablicy rozdzielczej (I/P). Przejdź do [Wymiana schowka w tablicy rozdzielczej](#).
3. Wymontować radioodbiornik. [Wymiana radioodbiornika](#).

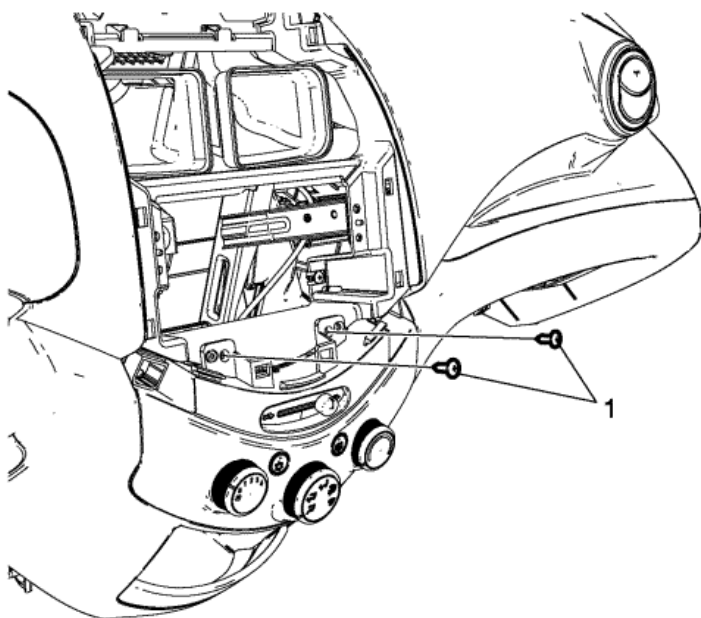

4. Wymontować wkręty zespołu sterowania nagrzewnicy i układu klimatyzacji (1).

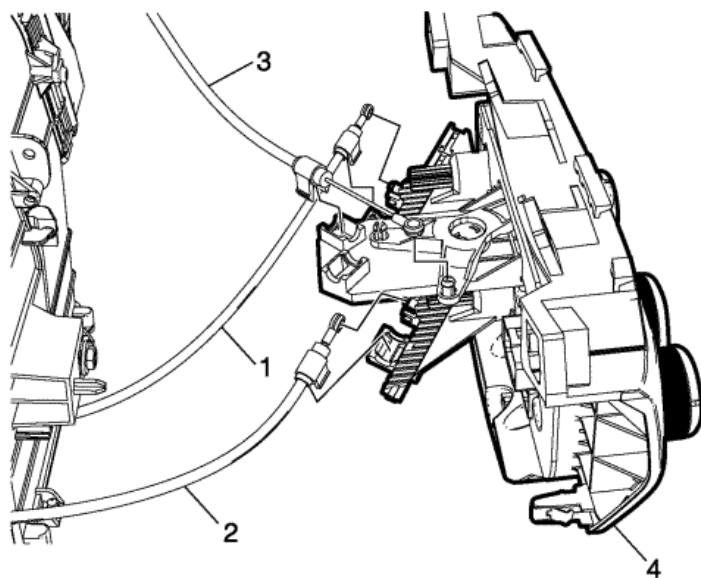

5. Wymontować zespół sterowania nagrzewnicy i układu klimatyzacji (4) wyciągając go na zewnątrz, aby umożliwić dostęp do cięgien w celu ich wymontowania.

Uwaga: W celu ułatwienia ponownej instalacji zanotować położenie cięgien.

6. Odłączyć ciągną regulacji temperatury (1), ciągną sterowania trybami pracy (2) i ciągną regulacji wlotu powietrza (3).
7. Odłączyć przyłącza elektryczne.

Procedura montażu

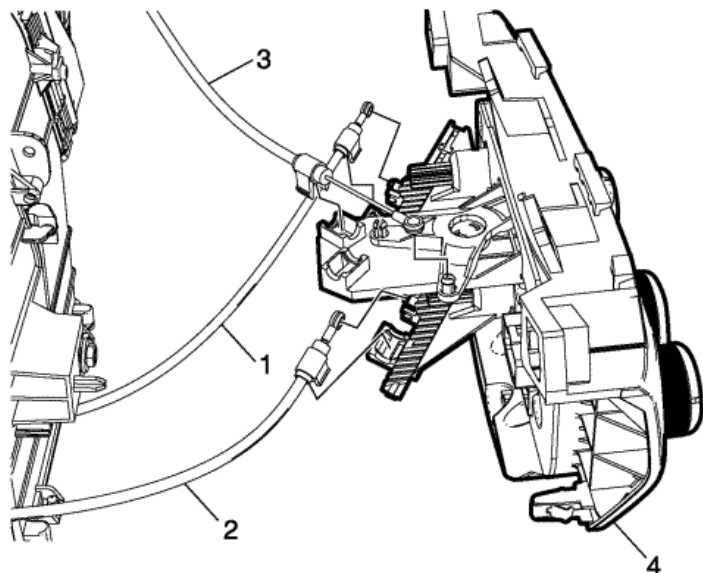

1. Podłączyć wszystkie przyłącza elektryczne.
2. Podłączyć ciągną regulacji temperatury (1), ciągną sterowania trybami pracy (2) i ciągną regulacji wlotu powietrza (3).
3. Zamontować zespół sterowania nagrzewnicy i układu klimatyzacji (4) delikatnie wkładając zespół sterowania nagrzewnicy i układu klimatyzacji we właściwe miejsce w tablicy rozdzielczej.

Pouczenie: Przejdź do [Uwaga dotycząca mocowania](#) w sekcji Przedmowa.

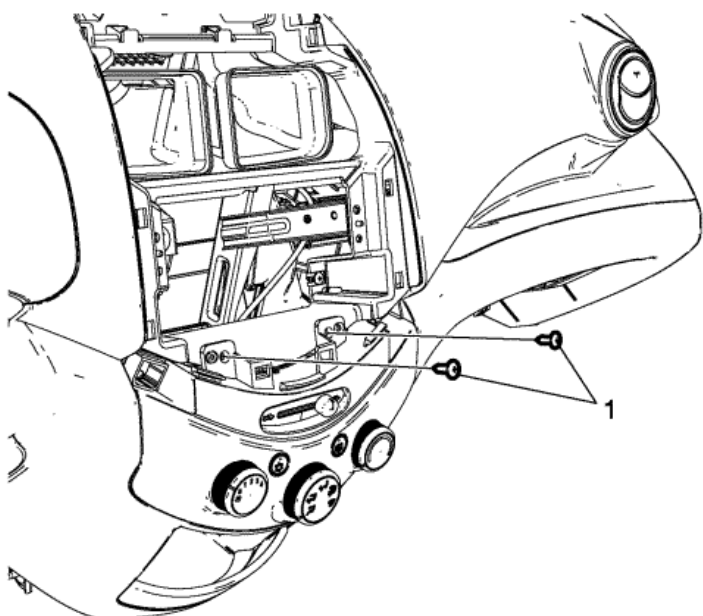

4. Zamontować wkręty zespołu sterowania nagrzewnicy i układu klimatyzacji (1) i dokręcić momentem **2,5 N·m (23 funt-cal)**.
5. Zamontować radioodbiornik. Przejdź do [Wymiana radioodbiornika](#).
6. Zamontować schowek w tablicy rozdzielczej. Przejdź do [Wymiana schowka w tablicy rozdzielczej](#).
7. Podłączyć ujemny przewód akumulatora. Przejdź do [Odłączanie i podłączanie kabla ujemnego bieguna akumulatora](#).