

Konsola podłogowa

Procedura wyplaty

1. Odłącz kabel od ujemnego bieguna akumulatora.
2. Wymontuj zespół zapalniczki, listwę środkową, system stereo i schówek podręczny z wnęką. Patrz [Rozdział 9E, Przyrządy/system informowania kierowcy](#).
3. Zdejmij dolną osłonę tablicy rozdzielczej. Patrz [Zderzak kolan po stronie kierowcy](#) w tej sekcji.
4. Wymontuj zespół automatycznego regulatora temperatury. Patrz [część 7D, Automatyczny system kontroli temperatury, ogrzewania, wentylacji i klimatyzacji](#).
5. Usuń śruby i pokrywę konsoli.
6. Odłącz złącza elektryczne.

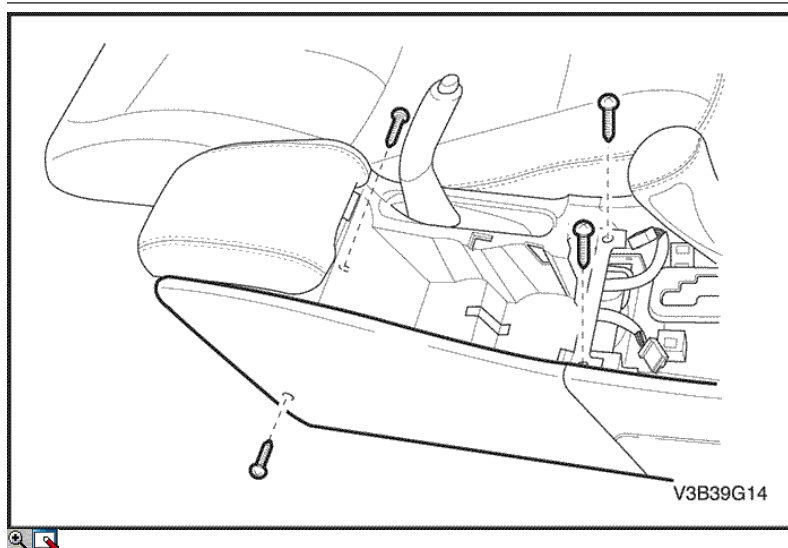

7. Wykręć śruby i tylną część konsoli podłogowej.

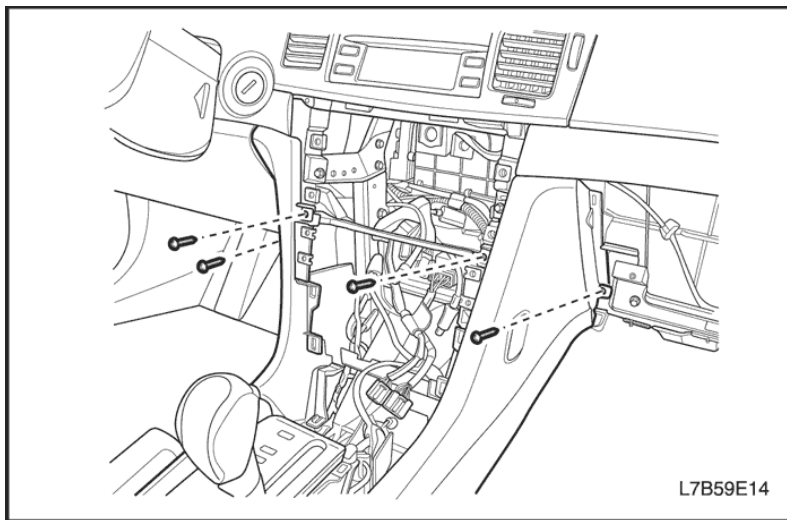

8. Wykręć śruby i zdejmij przód konsoli podłogowej.

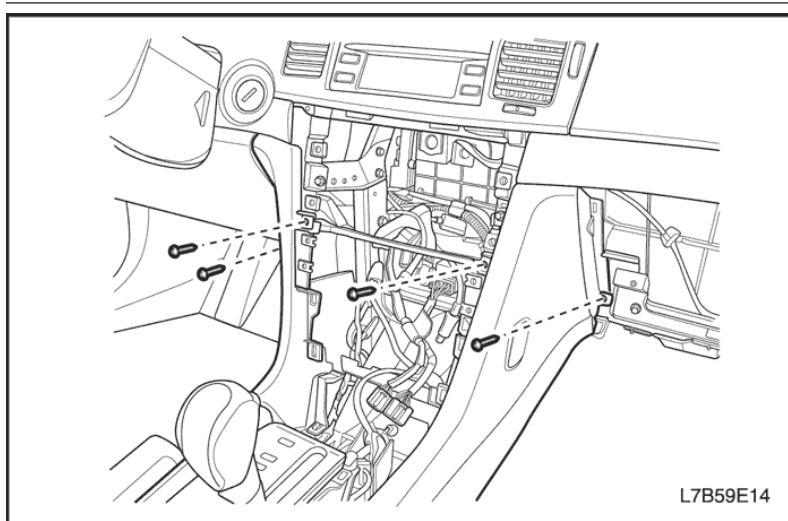

Procedura instalacji

Uwaga: Bezpośredni kontakt różnych metali może spowodować szybką korozję. Aby uniknąć przedwczesnej korozji, należy używać odpowiednich elementów łączących.

1. Zamontuj przód konsoli podłogowej za pomocą śrub.

Dokręcać

Dokręcić śruby przedniej konsoli podłogowej momentem 4 N•m (35 funt x cal).

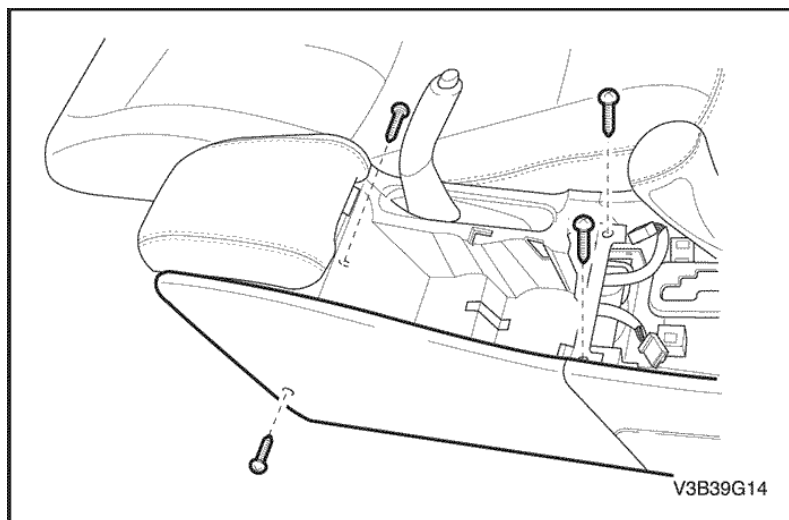

Uwaga: Bezpośredni kontakt różnych metali może spowodować szybką korozję. Aby uniknąć przedwczesnej korozji, należy używać odpowiednich elementów łącznych.

- Zamontuj tylną część konsoli podłogowej za pomocą śrub.

Dokręcać

Dokręcić śruby tylnej konsoli podłogowej momentem 3 N•m (27 funt x cal).

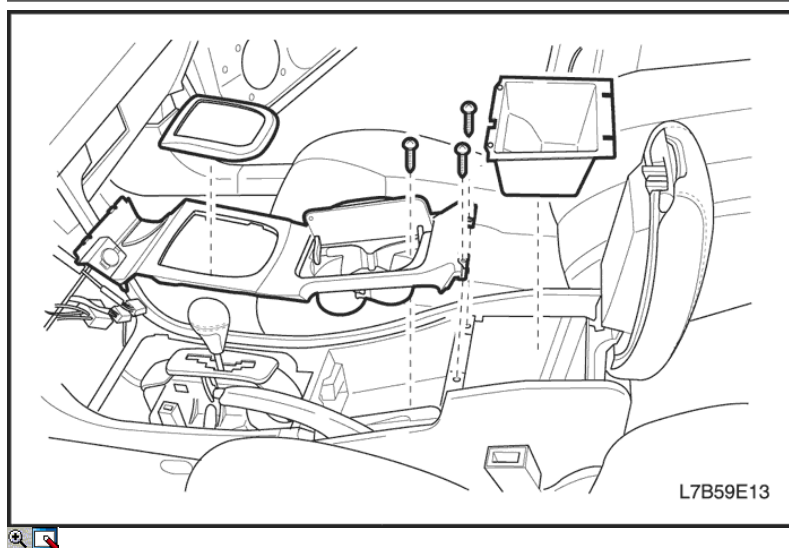

- Podłącz złącza elektryczne.

Uwaga: Bezpośredni kontakt różnych metali może spowodować szybką korozję. Aby uniknąć przedwczesnej korozji, należy używać odpowiednich elementów łącznych.

- Zamontuj pokrywę konsoli za pomocą śrub.

Dokręcać

Dokręcić śruby tylnej konsoli podłogowej momentem 2,5 N•m (22 funt x cal).

- Zainstaluj zespół automatycznych regulatorów temperatury. Patrz [część 7D, Automatyczny system kontroli temperatury, ogrzewania, wentylacji i klimatyzacji](#).
- Zamontuj dolną osłonę tablicy rozdzielczej. Patrz [„Zderzak kolan po stronie kierowcy”](#) w tej sekcji.
- Zamontuj zespół zapalniczki, listwę środkową, system stereo i schowek podręczny z wnęką. Patrz [Rozdział 9E, Przyrządy/system informowania kierowcy](#).
- Podłącz kabel do ujemnego bieguna akumulatora.