

Gałka zmiany biegów

Procedura wypłaty

1. Zaciągnij hamulec postojowy.
2. Przesuń dźwignię zmiany biegów z powrotem na jeden z niższych biegów.
3. Usuń dwie śruby.
4. Zdejmij uchwyt z dźwigni zmiany biegów.

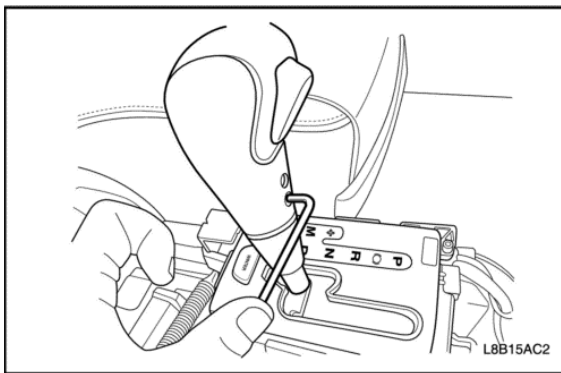

Procedura instalacji

1. Zamontuj uchwyt i śruby do dźwigni zmiany biegów.

Dokręcać

Dokręcić śruby manetki zmiany biegów momentem 2 N•m (18 funt x cal).

2. Przesuń dźwignię zmiany biegów do położenia PARK.

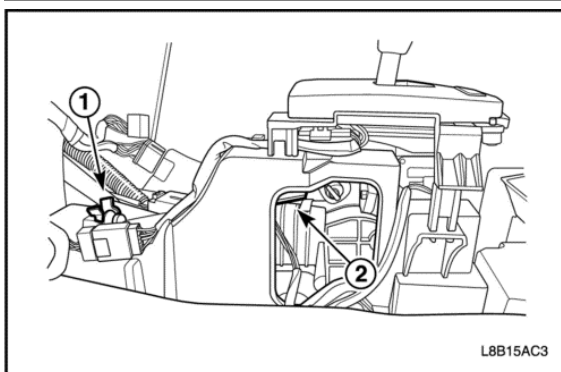

Zespół dźwigni zmiany biegów

Procedura wypłaty

1. Odłącz kabel od ujemnego bieguna akumulatora.
2. Wymontuj konsolę podłogową. Patrz [rozdział 9G, Wykończenie wnętrza](#).
3. Odłącz złącza przewodów elektrycznych.
4. Wymontuj zacisk mocujący linkę zmiany biegów (1) i linkę zmiany biegów (2) z zespołu dźwigni zmiany biegów.

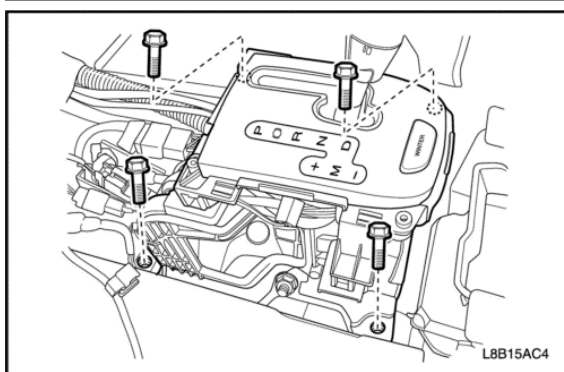

5. Wykręć śruby mocujące zespół dźwigni zmiany biegów i wymontuj zespół dźwigni zmiany biegów.

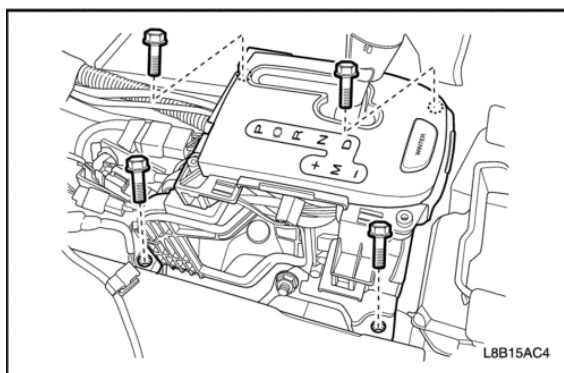

Procedura instalacji

1. Zamontuj śruby mocujące zespół dźwigni zmiany biegów.

Dokręcać

Dokręć śruby mocujące zespół dźwigni zmiany biegów momentem 8 N•m (71 funt x cal).

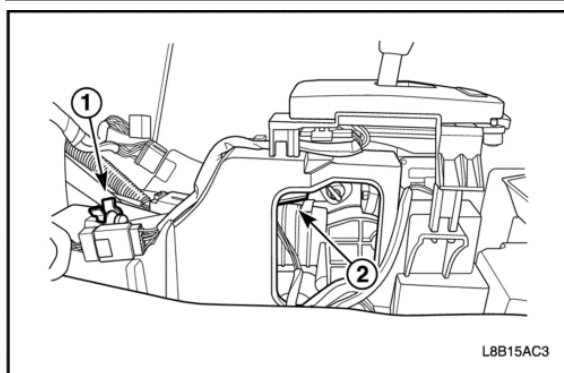

2. Zamontuj linkę (2) na zespole dźwigni zmiany biegów i zabezpiecz linkę nowym zaciskiem ustalającym linkę zmiany biegów (1).
3. Wyreguluj kabel. Patrz „Regulacja linki zmiany biegów” w tej sekcji.
4. Podłącz złącza przewodów elektrycznych.
5. Zamontuj konsolę podłogową. Patrz [rozdział 9G, Wykończenie wnętrza](#).
6. Podłącz kabel do ujemnego bieguna akumulatora.