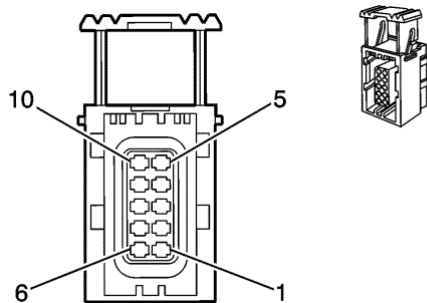

Cruze

**A23P Zespól zapadki drzwi - drzwi pasażera****Informacje o złączu**

Wiązka przewodów: Drzwi pasażera
 OEM: 24414904
 Norma serwisowa: 24414904
 Opis: 10-drogowe F 1.2 Timer Series, nierozbieralne (BK)

Informacje o zacisku

Zakończony przewód: 13575366
 Narzędzie do odblokowania: J-38125-560
 Sonda badania diagnostycznego: J-35616-14 (GN)

**A23P Zespól zapadki drzwi - drzwi pasażera**

Sworzeń	Przewód	Obwód	Działanie
1	0.75 BN	5910	Regulator podwójnego zablokowania siłownika blokady drzwi (RHD AF8-SAE)
	0.5 GY	746	Sygnal przełącznika uchylenia drzwi przednich prawych (LHD AED)
	0.5 GY	746	Sygnal przełącznika uchylenia drzwi przednich prawych (LHD - AED)
2	0.75 GY	294	Regulator odblokowania siłownika blokady drzwi (RHD - AF8)
	0.75 GY	294	Regulator zablokowania siłownika odblokowania drzwi (RHD AF8-SAE)
	0.5 GY/D-GN	3575	Sygnal czujnika otwarcia drzwi drugiego kierowcy (LHD ATH)
3	0.75 GY	295	Regulator odblokowania siłownika blokady drzwi (RHD - AF8)
	0.75 GY	295	Regulator zablokowania siłownika zablokowania drzwi (RHD AF8-SAE)
	0.75 BK	50	Masa (LHD)
	0.75 BK	50	Masa (LHD ATH)
5	0.75 BK	50	Masa (ATH)
	0.75 GY/BK	3579	Powrót odblokowania silnika odblokowania drzwi drugiego kierowcy (RHD ATH)
	0,75 YE/D-GN	3583	Sterownik odblokowania silnika odblokowania drzwi drugiego kierowcy (LHD ATH)
6	0.75 BN	5910	Regulator podwójnego zablokowania siłownika blokady drzwi (LHD AF8 -SAE)
	0.5 GY	746	Sygnal przełącznika uchylenia drzwi przednich prawych (RHD AED)
	0.5 GY	746	Sygnal przełącznika uchylenia drzwi przednich prawych (RHD -AED)
7	0.75 GY	294	Regulator odblokowania siłownika blokady drzwi (LHD - AF8)
	0.75 GY	294	Regulator zablokowania siłownika odblokowania drzwi (LHD AF8 -SAE)
	0.5 GY/D-GN	3575	Sygnal czujnika otwarcia drzwi drugiego kierowcy (RHD ATH)
8	0.75 GY	295	Regulator odblokowania siłownika blokady drzwi (LHD - AF8)
	0.75 GY	295	Regulator zablokowania siłownika zablokowania drzwi (LHD AF8-SAE)
	0.75 BK	50	Masa (RHD)
	0.75 BK	50	Masa (ATH)
	0.75 BK	50	Masa (RHD ATH)
10	0,75 YE/D-GN	3583	Sterownik odblokowania silnika odblokowania drzwi drugiego kierowcy (RHD ATH)
	0.75 GY/BK	3579	Powrót odblokowania silnika odblokowania drzwi drugiego kierowcy (LHD ATH)

© Copyright Chevrolet Wszelkie prawa zastrzeżone