

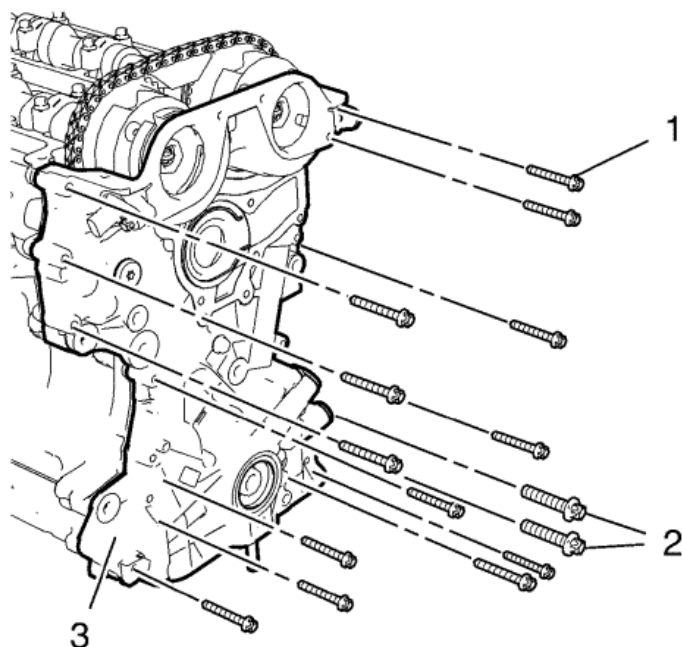

Wymiana pokrywy przedniej silnika wraz z pompą oleju

Procedura demontażu

1. Otworzyć pokrywę silnika.
2. Odłączyć ujemny przewód akumulatora. Przejdź do [Odłączenie i podłączenie ujemnego przewodu akumulatora](#) .
3. Ustawić silnik w GMP tłoka. Przejdź do [Sprawdzanie łańcucha wałka rozrządu](#) .
4. Podnoszenie i podpieranie pojazdu. Przejdź do [Podnoszenie i podpieranie pojazdu](#) .
5. Wymontować osłonę przeciwbryzgową komory przedniej po prawej stronie. Przejdź do [Wymiana osłony przeciwbryzgowej przedziału przedniego](#) .
6. Odłączyć wszystkie przyłącza elektryczne z alternatora. Przejdź do [Wymiana alternatora](#) .
7. Unieruchomić napinacz paska napędowego, wymontować pasek napędowy ze stabilizatora wału korbowego, napinacza paska napędowego i sprężarki układu klimatyzacji. Przejdź do [Wymiana paska napędowego](#) .
8. Wymontować wspornik sprężarki układu klimatyzacji. Przejdź do [Wymiana wspornika sprężarki układu klimatyzacji](#) .
9. Umieścić pod spodem naczynie zbiorcze.
10. Wymontować stabilizator wału korbowego. Przejdź do [Wymiana stabilizatora wału korbowego](#) .
11. Wymontować przegrodę miski olejowej. Przejdź do [Wymiana miski olejowej](#) .
12. Obniżyć pojazd.
13. Wymontować wspornik mocowania silnika. Przejdź do [Wymiana wspornika mocowania silnika - Prawa strona](#) .
14. Wymontować napinacz paska napędowego. Przejdź do [Wymiana napinacza paska napędowego](#) .
15. Wymontować alternator od góry. Przejdź do [Wymiana alternatora](#) .
16. Wymontować koło pasowe pompy wodnej z pompy wodnej. Przejdź do [Wymiana pompy wodnej](#) .
17. Wymontować zawory elektromagnetyczne elementu nastawczego pozycji wałka rozrządu. Przejdź do [Wymontowanie zaworu elektromagnetycznego elementu nastawczego położenia wałka rozrządu](#) .
18. Poluzować śruby koła wałka rozrządu, aż koła wzbudnicy pozycji wałka rozrządu będą obracać się swobodnie. Przejdź do [Ustawienie łańcucha wałka rozrządu](#) .



19. Wymontować 13 śrub M6 (1) przedniej osłony silnika.
20. Wymontować 2 śrub M10 (2) przedniej osłony silnika.
21. Wymontować przednią osłonę silnika (3).

Zalecenie: Demontaż łańcucha rozrządu jest konieczny, aby można uzyskać dostęp do uszczelki przedniej osłony silnika.

22. Wymontować łańcuch wałka rozrządu. Przejdź do [Wymiana łańcucha wałka rozrządu](#) .

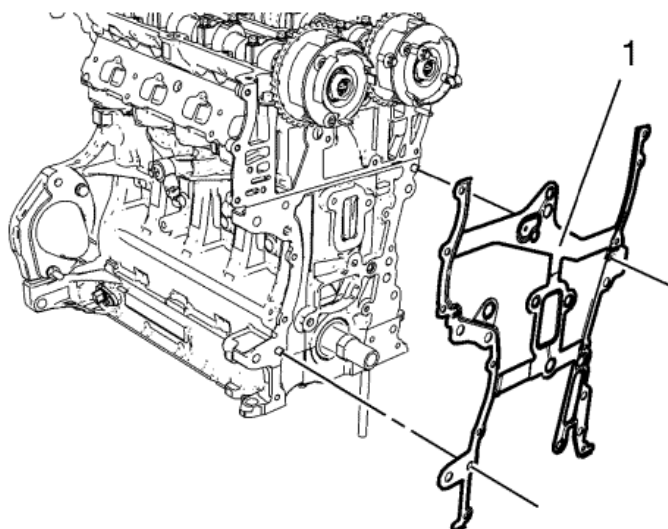

23. Wymontować uszczelkę (1) przedniej pokrywy silnika.

24. Wymontować czujniki wałka rozrządu zaworów dolotowych i wylotowych z przedniej osłony silnika. Przejdź do [Demontaż przedniej osłony silnika i zespołu pompy olejowej](#).

Procedura montażu

1. Zamontować czujniki wałka rozrządu zaworów dolotowych i wylotowych do przedniej osłony silnika. Przejdź do [Montaż przedniej osłony silnika i pompy olejowej](#).
2. Oczyszczyć powierzchnie uszczelniające przedniej osłony silnika na kadłubie silnika i głowicy cylindrów.

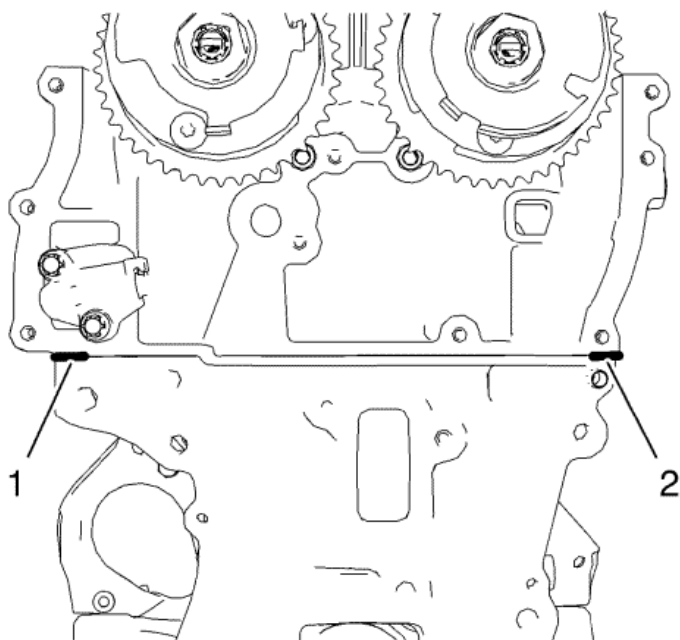

Zalecenie: Grubość wstęgi masy uszczelniającej powinna wynosić **2 mm (0,0787 cala)**.

3. Nałożyć masę uszczelniającą na pokazane obszary (1) i (2). Przejdź do [Kleje, płyny, smary i środki uszczelniające](#).

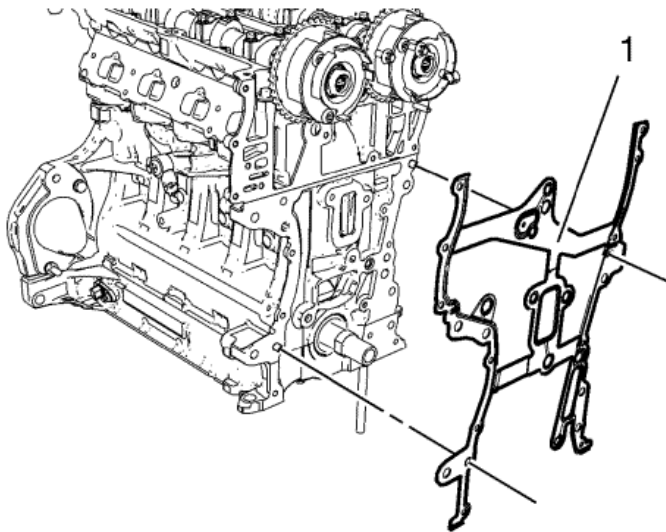

Zalecenie: Pamiętać o tulejach prowadzących.

4. Zamontować NOWĄ uszczelkę (1) przedniej osłony silnika.
5. Zamontować łańcuch rozrządu. Przejdź do [Wymiana łańcucha wałka rozrządu](#).

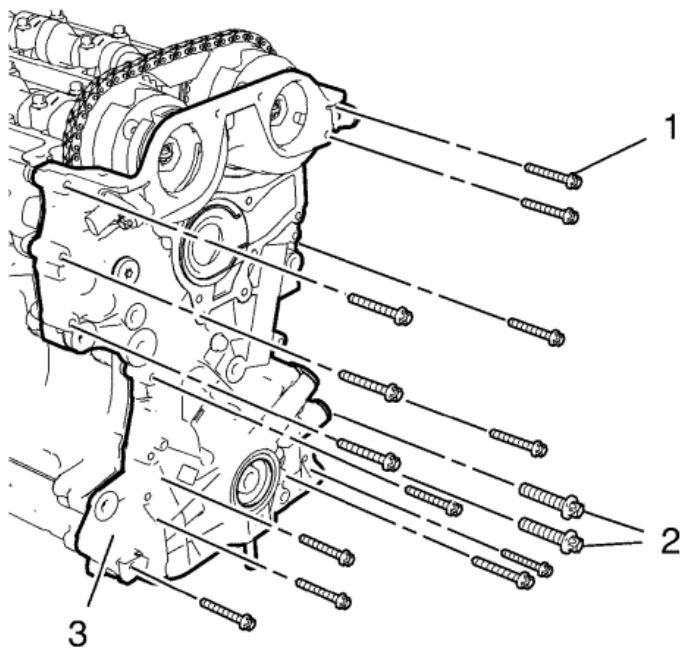

Zalecenie: W trakcie montowania przedniej osłony silnika zwrócić uwagę na tuleje prowadzące. Cała procedura montażu przedniej osłony silnika nie powinna trwać dłużej niż 10 minut.

6. Zamontować przednią osłonę silnika (3).
7. Zamontować 13 śrub M6 (1) przedniej osłony silnika.
8. Zamontować 2 śruby M10 (2) przedniej osłony silnika.

Ostrzeżenie: Przejdź do [Ostrzeżenie dotyczące elementów mocujących](#) w rozdziale Wstęp.

9. Dokręcić 13 śrub M6 przedniej pokrywy silnika momentem **8 N·m (71 funt cal)**.
10. Dokręć 2 śruby M10 przedniej pokrywy silnika momentem **35 N·m (26 funt stopa)**.

Zalecenie: Silnik powinien być wyregulowany i ustalony w położeniu ZZ.

11. Dokręcić koła wałka rozrządu, zainstalować górną prowadnicę łańcucha rozrządu i zdjąć wszystkie narzędzia specjalne. Przejdź do [Ustawienie łańcucha wałka rozrządu](#).
12. Zamontować 2 zawory elektromagnetyczne przestawiacza faz rozrządu wałka rozrządu. Przejdź do [Wymiana zaworu elektromagnetycznego elementu nastawczego położenia wałka rozrządu](#).

13. Zamontować pompę wodną i koło pasowe pompy wodnej. Przejdź do [Wymiana pompy wodnej](#) .
14. Zamontować alternator od góry. Przejdź do [Wymiana alternatora](#) .
15. Zamontować napinacz paska napędowego. Przejdź do [Wymiana napinacza paska napędowego](#) .
16. Zamontować wspornik mocowania silnika. Przejdź do [Wymiana wspornika mocowania silnika - Prawa strona](#) .
17. Zamontować luźno pasek napędowy na kole pasowym pompy wodnej i kole pasowym alternatora.
18. Zamontować mocowanie silnika. Przejdź do [Wymiana mocowania silnika - prawa strona](#) .
19. Wymontować podnośnik silnika z wspornika podnoszenia silnika.
20. Zamontować pokrywę wałka rozrządu. Przejdź do [Wymiana pokrywy wałka rozrządu](#) .
21. Zamontować zespół filtra powietrza. Przejdź do [Wymiana zespołu filtra powietrza](#) .
22. Podnieść pojazd.
23. Zamontować stabilizator wału korbowego. Przejdź do [Wymiana stabilizatora wału korbowego](#) .
24. Zamontować miskę olejową. Przejdź do [Wymiana miski olejowej](#) .
25. Zamontować wspornik sprężarki układu klimatyzacji. Przejdź do [Wymiana wspornika sprężarki układu klimatyzacji](#) .
26. Zamontować pasek napędowy na stabilizatorze wału korbowego, napinaczu paska napędowego i sprężarce układu klimatyzacji. Przejdź do [Wymiana paska napędowego](#) .
27. Podłączyć wszystkie przyłącza elektryczne do alternatora. Przejdź do [Wymiana alternatora](#) .
28. Zamontować osłonę przeciwbryzgową komory przedniej po prawej stronie. [Wymiana osłony przeciwbryzkowej przedziału przedniego](#).
29. Opuścić pojazd
30. Podłączyć ujemny przewód akumulatora. Przejdź do [Odłączenie i podłączenie ujemnego przewodu akumulatora](#) .
31. Uzupelnąć olej silnikowy. Przejdź do [Wymiana filtra oleju i oleju silnikowego](#) .
32. Zamknąć pokrywę silnika.