



Wymiana modułu pompy paliwa w zbiorniku paliwa

Narzędzie specjalne

CH-47747 Ściągacz / przyrząd montażowy pierścienia ustalającego głównej pompy paliwa

Odpowiedniki narzędzi, przejdź do [Narzędzie specjalne](#) : [Narzędzia diagnostyczne](#) .

Procedura demontażu

Ostrzeżenie: Przejdź do [Ostrzeżenie dotyczące benzyny i oparów benzyny](#) w rozdziale Wstęp.

Ostrzeżenie: Podczas wykonywania prac przy paliwie należy zawsze nosić okulary ochronne, aby zabezpieczyć oczy przed rozbryzganiami paliwa.

1. Wymontować zbiornik paliwa. Przejdź do [Wymiana zbiornika paliwa](#) .

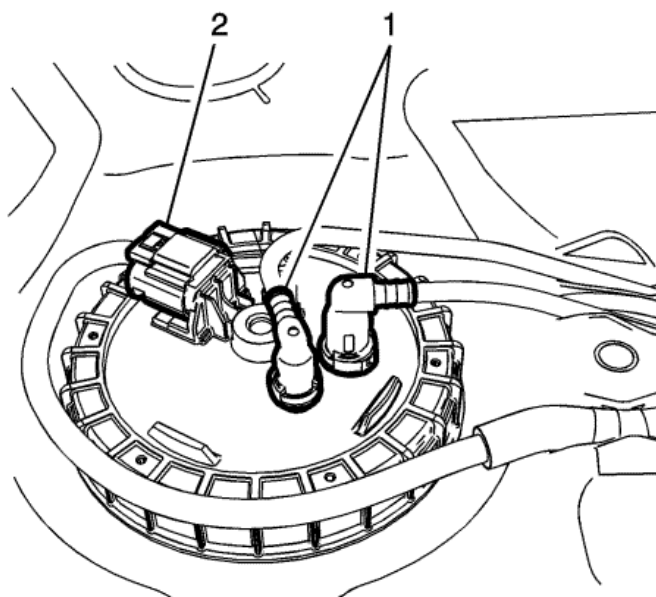

2. Odłączyć sztywne przewody dopływowe paliwa (1) Przejdź do [Serwis szybkozłącza z kołnierzem plastikowym](#) .
3. Odłączyć przyłącze elektryczne (2).

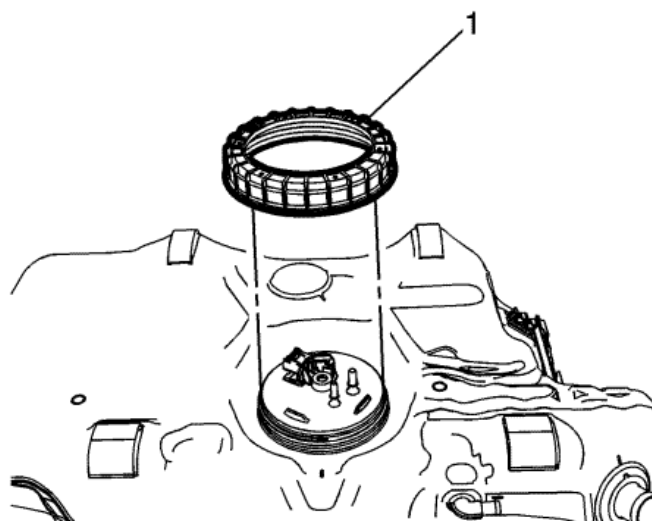

Zalecenie: NIE stosować narzędzi do uderzania. Do zwolnienia pierścienia ustalającego będzie potrzebna znaczna siła. Nie zaleca się użycia młotka i śrubokrętu. Zabezpieczyć zbiornik paliwa aby zapobiec jego obracaniu się.

TOP

4. Używając przyrządu do demontażu i montażu CH-47747 wymontować pierścień blokujący (1) obracając go w lewo.

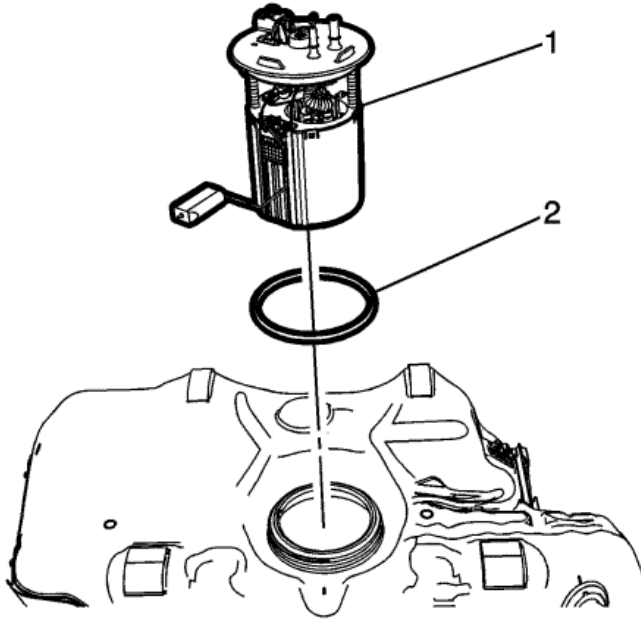

5. Wymontować moduł pompy paliwa (1) i o-ring (2).

Procedura montażu

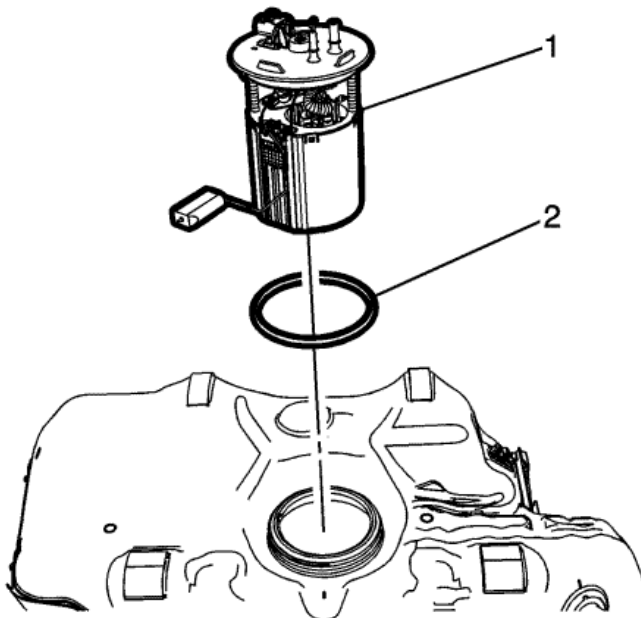

1. Zamontować moduł pompy paliwa (1) i NOWY o-ring (2).

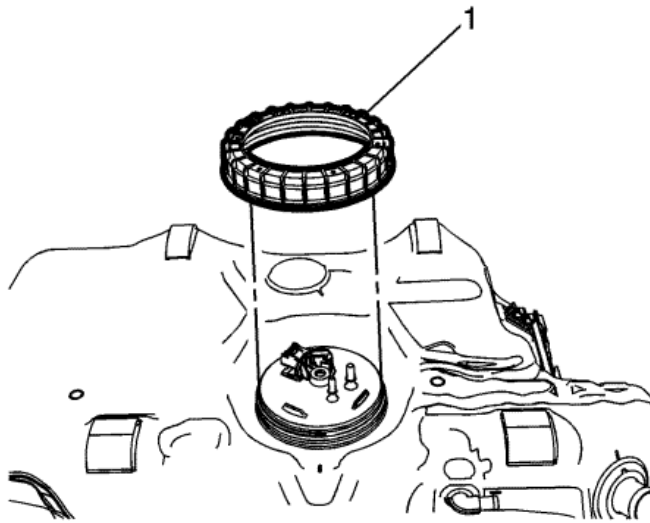

Zalecenie: NIE stosować narzędzi do uderzania. Do zwolnienia pierścienia ustalającego będzie potrzebna znaczna siła. Nie zaleca się użycia młotka i śrubokrętu. Zabezpieczyć zbiornik paliwa aby zapobiec jego obracaniu się.

2. Używając przyrządu do demontażu i montażu CH-47747 zamontować pierścień blokujący (1) obracając go w prawo.

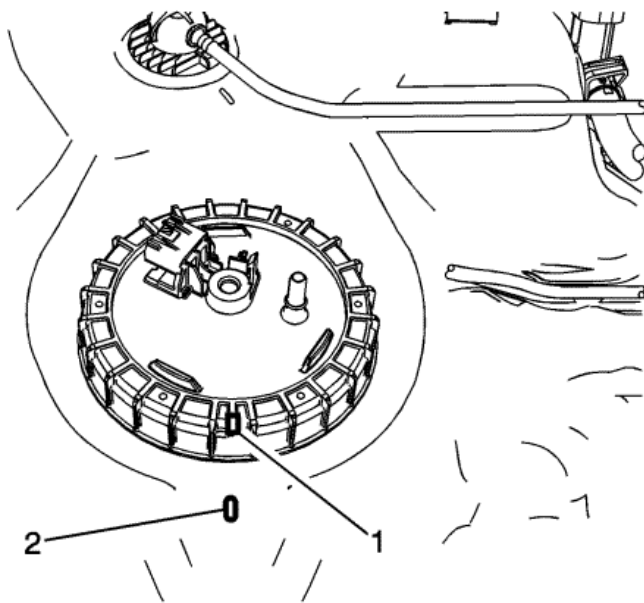

3. Ustawić występ (1) na pierścieniu blokującym w jednej linii ze znakiem (2) na zbiorniku paliwa.
4. Nacisnąć moduł pompy paliwa w dół obracając jednocześnie pierścień blokujący na zbiorniku paliwa.

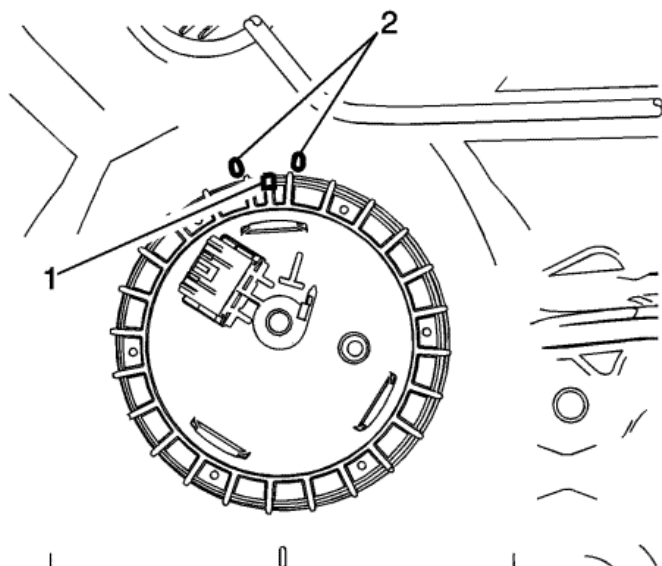

5. Po wykonaniu pełnego obrotu pierścieniem blokującym, sprawdzić, czy występ pierścienia blokującego (1) nadal pokrywa się ze znakami (2) na zbiorniku paliwa. Obrócić pierścień blokujący, aż występ (1) znajdzie się między znakami (2).

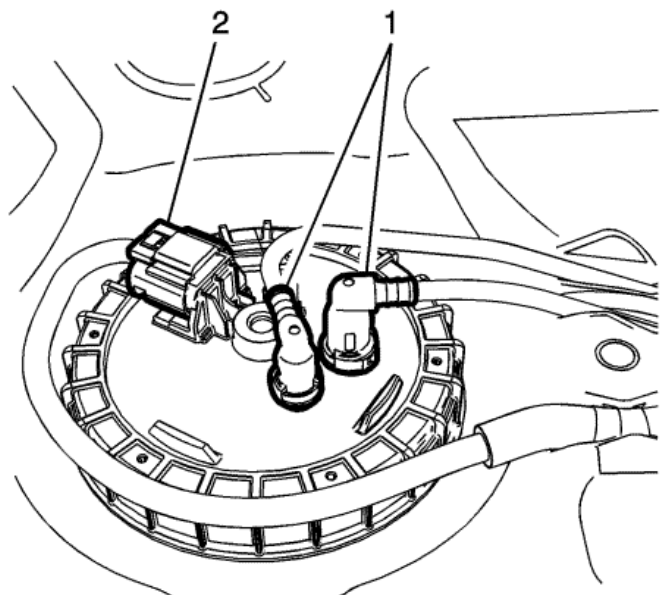

6. Zamontować sztywne przewody paliwowe (1) i podłączyć przyłącze elektryczne (2).
7. Zamontować zbiornik paliwa. Przejdź do [Wymiana zbiornika paliwa](#).