

Orlando



Wymiana wylotowego wałka rozrządu

Narzędzie specjalne

EN-50433 Adapter - zamocowanie koła łańcuchowego wałka rozrządu zaworów wylotowych

Lokalne odpowiedniki narzędzi, przejdź do [Narzędzie specjalne](#).

Procedura demontażu

1. Wymontować przednią osłonę silnika. Przejdź do [Wymiana przedniej osłony silnika](#).
2. Zdjąć tylną pokrywę łożysk wałka rozrządu. Przejdź do [Wymontowanie pokrywy łożyska wałka rozrządu - tylnej](#).

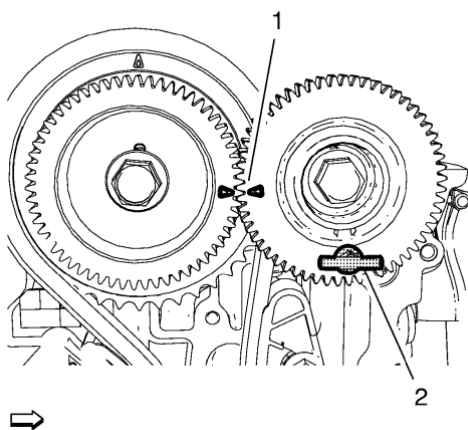

3. Ustawić wał korbowy na 90° poza GMP suwu spalania cylindra (1). Strzałki na kołach łańcuchowych wałka rozrządu muszą być dopasowane jak pokazano na (1).
4. Ustalić koto łańcuchowe wałka rozrządu zaworów wylotowych za pomocą przyrządu ustalającego koła łańcuchowego EN-50433 (2).

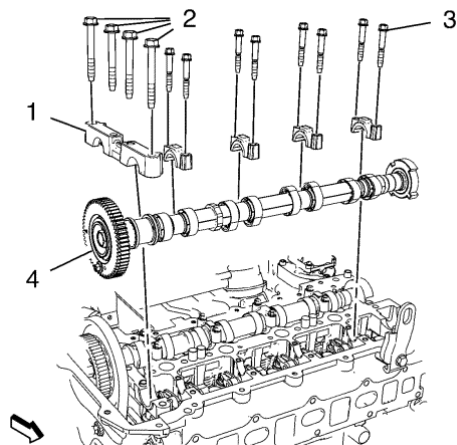

Zalecenie: Postępować z wyjątkową ostrożnością aby nie dopuścić do żadnych zarysowań powierzchni wałka rozrządu i łożysk. Odłożyć na bok prowadnice wałka rozrządu w kolejności ich wyjmowania.

Zalecenie: Wymontować na końcu nasadkę prowadnicy gniazda wałka rozrządu z cylindra 2.

5. Wymontować 4 śruby (2) zabezpieczające nasadki prowadnicy gniazda wałka rozrządu.
6. Wymontować nasadkę (1) prowadnicy gniazda wałka rozrządu.
7. Wymontować 8 śrub (3) zabezpieczających nasadki prowadnicy gniazda wałka rozrządu.
8. Wymontować 4 nasadki prowadnicy gniazda wałka rozrządu.
9. Wymontować wałek rozrządu zaworów wylotowych (4).

Procedura montażu

1. Upewnić się czy wał korbowy jest ustawiony na 90° poza GMP suwu spalania cylindra (1).

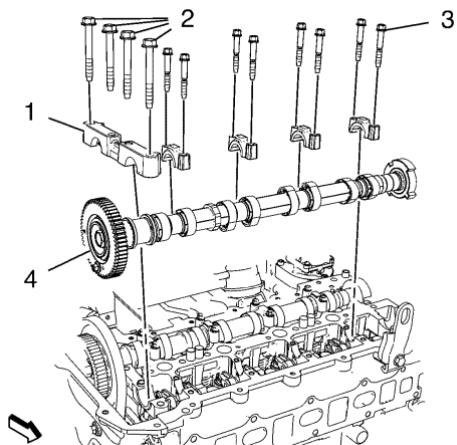

Zalecenie: Postępować z wyjątkową ostrożnością aby nie dopuścić do żadnych zarysowań powierzchni wałka rozrządu i łożysk. Zamontować prowadnice wałka rozrządu w kolejności ich wyjmowania.

Zalecenie: Wyczyścić powierzchnie styku od wałka rozrządu, koła wałka rozrządu i śruby koła wałka rozrządu.

2. Powlec powierzchnie łożyskowe wałka rozrządu olejem silnikowym.
3. Zamontować wałek rozrządu zaworów wylotowych (4).

Zalecenie: Dokręcić w pierwszej kolejności nasadkę prowadnicy gniazda wałka rozrządu z cylindra 2.

4. Zamontować 4 nasadki prowadnicy gniazda wałka rozrządu.

Ostrzeżenie: Przejdź do [Ostrzeżenie dotyczące elementów mocujących](#) w rozdziale Wstęp.

5. Zamontować 8 śrub zabezpieczających (3) nasadki prowadnicy wałka rozrządu i dokręcić je momentem **10 N·m (89 funt cal)**.
6. Zamontować nasadkę (1) prowadnicy gniazda wałka rozrządu.
7. Zamontować 4 śruby zabezpieczających (2) nasadki prowadnicy wałka rozrządu i dokręcić je momentem **25 N·m (18 funt stopa)**.

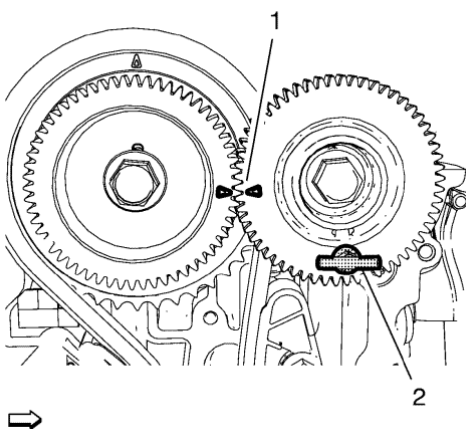

8. Strzałki na kołach łańcuchowych wałka rozrządu muszą być dopasowane w pokazany sposób (1).
9. Wymontować elementy ustalające EN-50433 (2) koła łańcuchowego z koła łańcuchowego wałka rozrządu zaworów wylotowych.

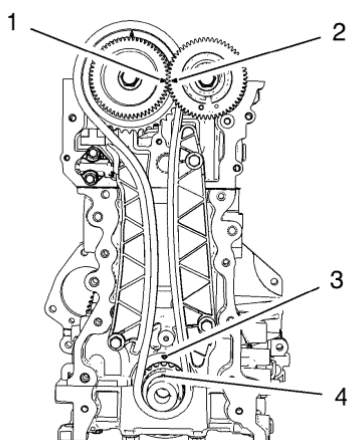

10. Obrócić silnik o 2 obroty w kierunku zgodnym z ruchem wskazówek zegara.
11. Ustawić wał korbowy na **90°** poza górnym położeniem GMP skoku spalania cylindra 1.
 - Strzałka na kole zębatym (1) wałka rozrządu zaworów dolotowych musi być dopasowana do strzałki na kole zębatym (2) wałka rozrządu zaworów wylotowych.
 - Korb na kole łańcuchowym wałka rozrządu (4) musi być dopasowany do znaku na kadłubie silnika (3).

12. Zamontować przyrząd demontażowy tylnej pokrywy łożyska wałka rozrządu. Przejdź do [Zamontowanie pokrywy łożyska wałka rozrządu - tylnej](#) .
13. Wymontować przednią osłonę silnika. Przejdź do [Wymiana przedniej osłony silnika](#) .

© Copyright Chevrolet All rights reserved