

Orlando



Wymiana łańcucha wałka rozrządu

Procedura demontażu

1. Wymontować wałek rozrządu zaworów wylotowych. Przejdź do [Wymiana wylotowego wałka rozrządu](#).

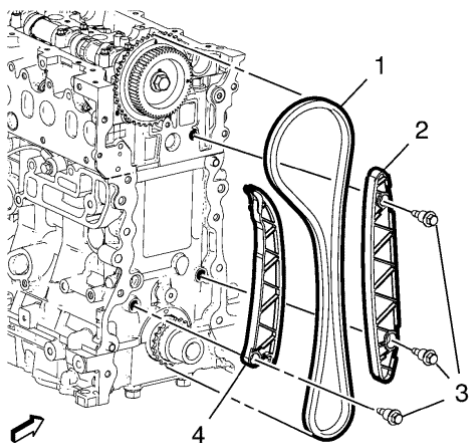

2. Wymontować obie śruby mocujące (3) z prowadnicy (2) łańcucha rozrządu.
3. Wymontować prowadnicę łańcucha rozrządu (2).
4. Wymontować 1 śrubę (3) z tłumika drgań łańcucha rozrządu (4).
5. Wymontować tłumik drgań łańcucha rozrządu (4).
6. Wymontować łańcuch wałka rozrządu (1).



Procedura montażu

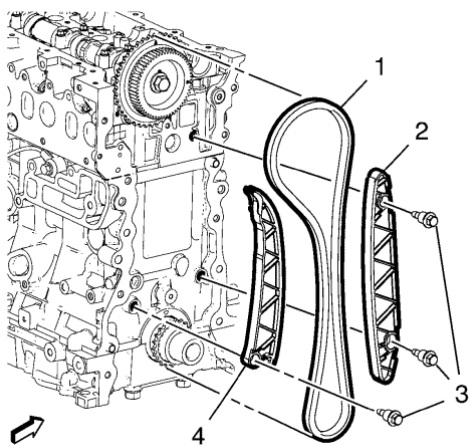

Zalecenie: Znaki na łańcuchu rozrządu są asymetryczne.

1. Założyć łańcuch wałka rozrządu (1).

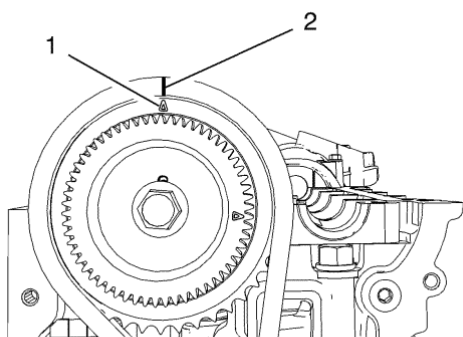

2. Znak na kole zębatym wałka rozrządu zaworów dolotowych (1) musi być zgrany ze znakiem na łańcuchu rozrządu (2).

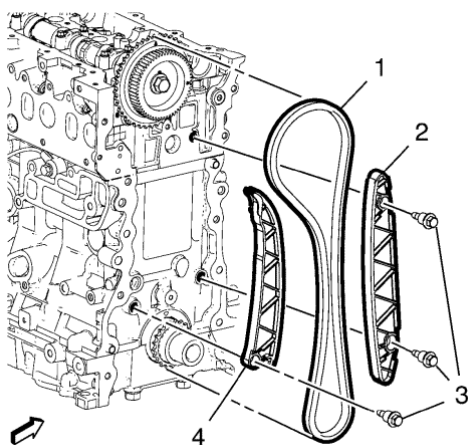

3. Zamontować prowadnicę (2) łańcucha rozrządu.

4. Nałożyć czynnik zabezpieczający na śrubę mocującą (3) tłumika drgań łańcucha rozrządu.

Ostrzeżenie: Przejdź do [Ostrzeżenie dotyczące elementów mocujących](#) w rozdziale Wstęp.

5. Zamontować 2 śruby zabezpieczające (3) prowadnicy łańcucha rozrządu i dokręcić momentem **25 N·m (18 funt stopa)**.

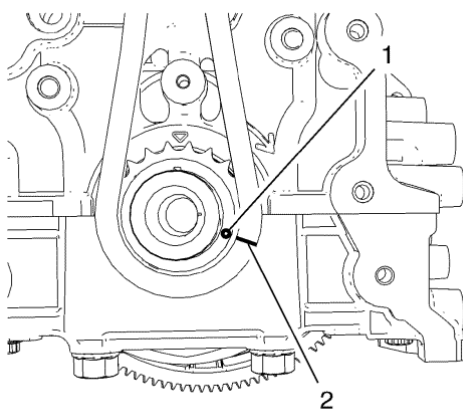

6. Znak na kole zębatym wału korbowego (1) musi być zgrany ze znakiem na łańcuchu rozrządu (2).

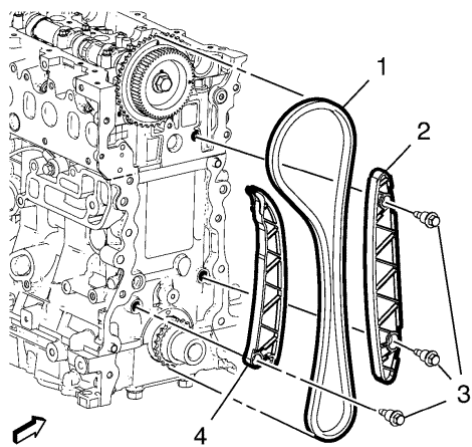

7. Zamontować tłumik drgań łańcucha rozrzędu (4).
8. Nałożyć czynnik zabezpieczający na śrubę mocującą (3) tłumika drgań łańcucha rozrzędu.
9. Zamontować śrubę (3) tłumika drgań łańcucha rozrzędu i dokręcić momentem **25 N·m (18 funt stopa)**.
10. Zamontować wałek rozrzędu zaworów wylotowych. Przejdź do [Wymiana wylotowego wałka rozrzędu](#).

© Copyright Chevrolet All rights reserved