

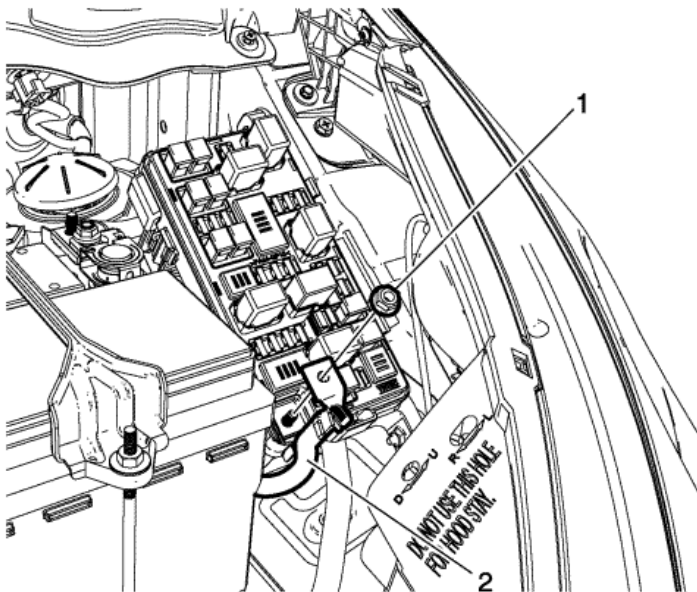

Wymiana bloku bezpieczników

Procedura demontażu

1. Odłączyć ujemny przewód akumulatora. Przejdź do [Odłączenie i podłączenie ujemnego przewodu akumulatora](#).



2. Odblokować zaczepy mocujące na bloku bezpieczników i otworzyć pokrywę.
3. Wymontować nakrętkę (1) dodatniego kabla akumulatora i kabel dodatni akumulatora (2) z akumulatora.

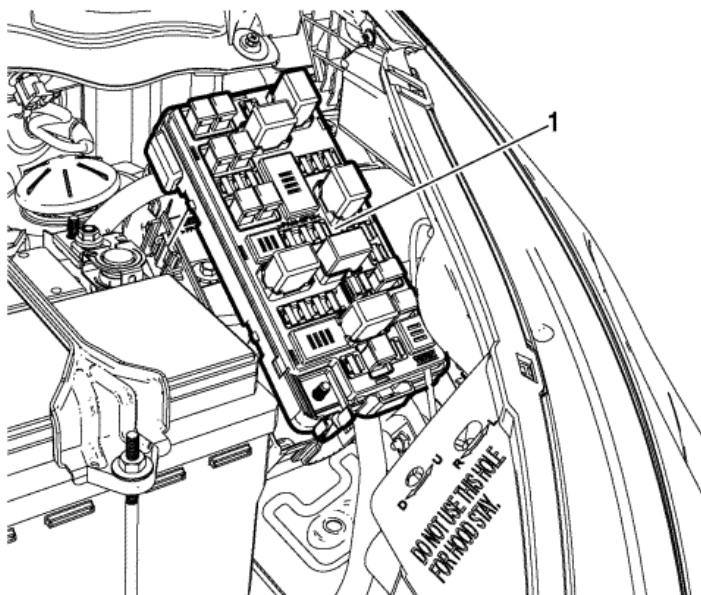

4. Wymontować płytkę bezpiecznikową (1) z bloku bezpieczników.

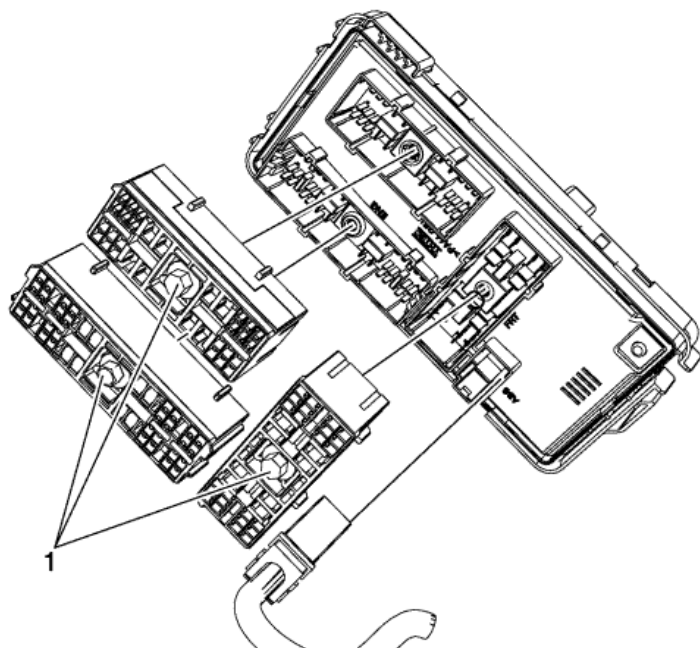

5. Wymontować śrubę (1) wiązki przewodów i wymontować wiązkę przewodów.

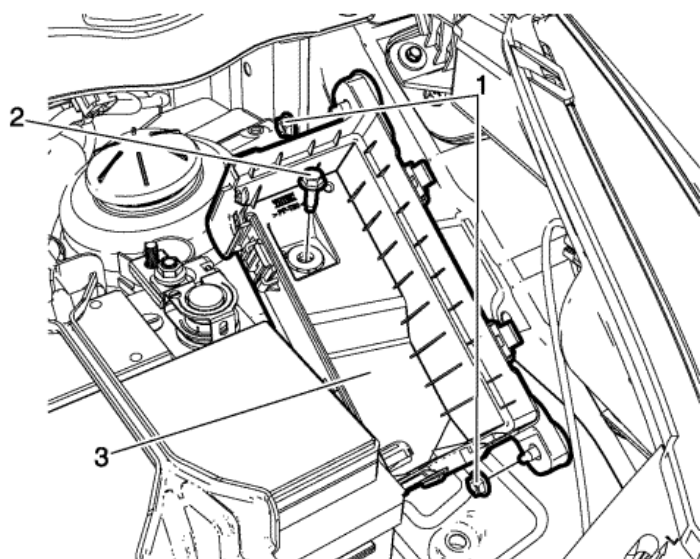

6. Wymontować nakrętkę (1) obudowy bloku bezpieczników.

7. Wymontować śrubę (2) obudowy bloku bezpieczników i obudowę bloku bezpieczników (3).

Procedura montażu

1. Zamontować obudowę bloku bezpieczników.

Ostrzeżenie: Przejdź do [Ostrzeżenie dotyczące elementów mocujących](#) w rozdziale Wstęp.

2. Zamontować śrubę obudowy bloku bezpieczników i dokręcić momentem **7 N·m (62 funt cal)**.

3. Zamontować 2 nakrętki obudowy bloku bezpieczników i dokręcić momentem **7 N·m (6 funt cal)**.

4. Zamontować wiązkę przewodów i zamontować śrubę, a następnie dokręcić momentem **6 N·m (53 funt stopa)**.

5. Zamontować płytkę bezpiecznikową.

6. Zamontować kabel (+) i nakrętkę, a następnie dokręcić momentem **10 N·m (89 funt cal)**.

7. Zamknąć blok bezpieczników.

8. Podłączyć ujemny przewód akumulatora. Przejdź do [Odłączenie i podłączenie ujemnego przewodu akumulatora](#).