

Cruze



Wymiana paska zębatego -- 1.6L LDE, LXV, 1.8L 2H0, i LUW

Narzędzie specjalne

- EN-6333 Sworzeń blokujący napinacza paska zębatego
- EN-6340 Przyrząd blokujący do wałka rozrządu
- EN-6625 Przyrząd do blokowania wału korbowego

Lokalne odpowiedniki narzędzi, przejdź do [Narzędzie specjalne](#).

Procedura demontażu

1. Otworzyć pokrywę silnika. Przejdź do [Wymiana zespołu filtra powietrza](#).
2. Wymontować zespół filtra powietrza. Przejdź do [Demontaż przedniej górnej osłony paska zębatego](#).
3. Wymontować przednią górną osłonę paska zębatego. Przejdź do [Demontaż przedniej górnej osłony paska zębatego](#).
4. Podnoszenie i podpieranie pojazdu. Przejdź do [Dźwiganie i podnoszenia pojazdu](#).
5. Wymontować osłonę przeciwbryzgową przedziału przedniego. Przejdź do [Wymiana osłony przeciwbryzgowej przedziału przedniego](#).
6. Wymontować napinacz paska napędowego. Przejdź do [Wymiana napinacza paska napędowego](#).

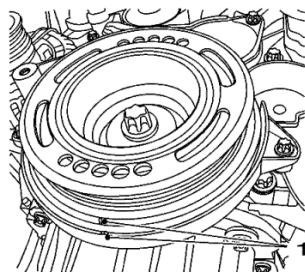

7. Ustawić stabilizator wału korbowego w kierunku obrotów silnika, aż znaki (1) znajdą się w jednej linii z cylindrem 1 w GMP.
8. Wymontować stabilizator wału korbowego. Przejdź do [Wymiana stabilizatora wału korbowego](#).

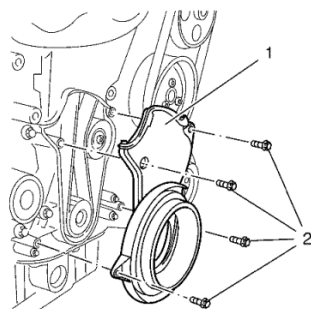

9. Wymontować 4 śruby (2) dolnej pokrywy paska zębatego.
10. Wymontować dolną pokrywę (1) paska zębatego.
11. Opuścić pojazd.

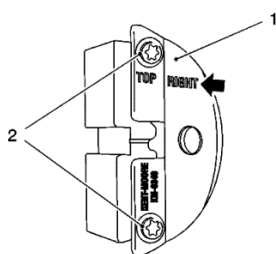

Zalecenie: Prawą połowę przyrządu blokującego EN-6340 można rozpoznać po oznaczeniu "right", strzałka, na narzędziu.

12. Przygotować prawą połowę przyrządu blokującego EN-6340.
 - 12.1. Wymontować 2 śruby (2).
 - 12.2. Wymontować przednią osłonę (1) z przyrządu blokującego EN-6340 -prawego.

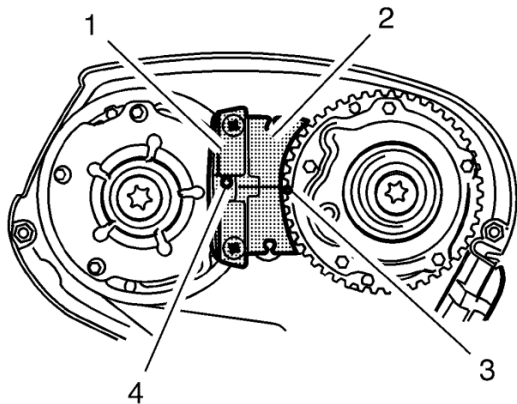

13. Zamontować przyrząd blokujący EN-6340 do regulatorów elementu nastawczego pozycji wałka rozrządu.

Uwaga: Oznaczenie - plamka (4) na urządzeniu do ustawiania wałka rozrządu zaworów dolotowych nie odpowiada rowkowi na przyrządzie blokującym EN-6340 - lewym podczas tego procesu i musi znajdować się nieco powyżej, jak pokazano na ilustracji.

- Zamontować przyrząd blokujący EN-6340-lewy (1) do regulatorów elementu nastawczego pozycji wałka rozrządu, jak pokazano.

Uwaga: Oznaczenie typu punktowego (3) na urządzeniu do ustawiania wałka rozrządu zaworów dolotowych nie odpowiada rowkowi na EN-6340 - prawym.

- Zamontować przyrząd blokujący EN-6340 - prawy (2) do regulatorów elementu nastawczego pozycji wałka rozrządu, jak pokazano.

14. Podnieść pojazd.

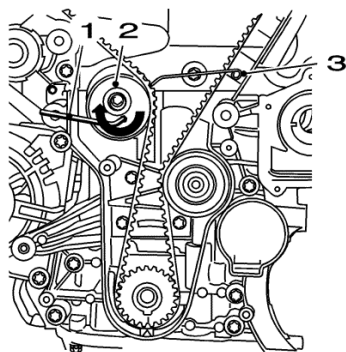

15. Zadać siłę napinającą na napinacz paska zębatego (2) w kierunku pokazanym strzałką, używając klucza do gniazd sześciokątnych (1).

16. Zamontować trzpień zabezpieczający EN-6333 (3).

17. Opuścić pojazd.

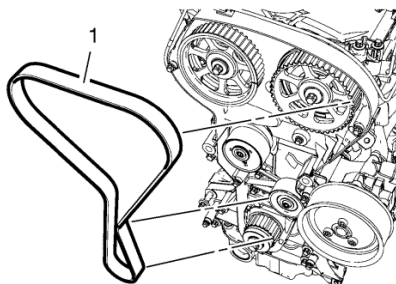

Zalecenie: Jeśli pasek zębaty będzie używany ponownie, oznaczyć kierunek jego obrotu.

18. Wymontować pasek zębaty (1).

[Procedura montażu](#)

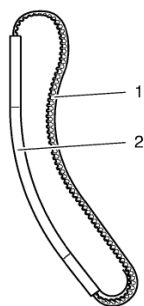

Zalecenie: Przewlekanie paska zębatego przez wspornik montażowy silnika jest dopuszczalne jedynie w połączeniu z narzędziem montażowym dostarczanym wraz z NOWYMI paskami zębatymi, bądź w przeciwnym wypadku możliwe jest uszkodzenie na tym etapie paska zębatego wskutek jego załamania.

Zalecenie: Jeżeli pasek zębaty był używany, przestrzegać kierunku obrotów.

1. Zamontować pasek zębaty (1) w dołączonym narzędziu montażowym (2).
2. Prowadzić pasek zębaty przez wspornik montażowy silnika za pomocą przyrządu montażowego.
3. Wymontować przyrząd montażowy.

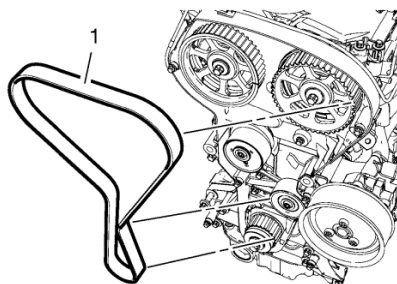

4. Zamontować pasek zębaty (1).
5. Prowadzić pasek zębaty po napinaczu i ułożyć go na kole łańcuchowych wału korbowego.
6. Umieścić pasek zębaty na regulatorach elementu nastawczego pozycji wałka rozrządu zaworów wylotowych i dolotowych.
7. Podnieść pojazd.

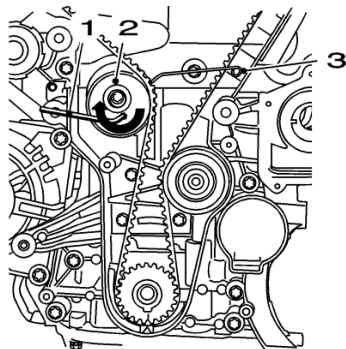

8. Zadać siłę napinającą na napinacz paska zębatego (2) w kierunku pokazanym strzałką, używając klucza do gniazd sześciokątnych (1).
9. Zdjąć trzpień zabezpieczający EN-6333 (3).

Zalecenie: Napinacz paska zębatego przesuwają się automatycznie do prawidłowego położenia.

10. Zwolnić napięcie na napinaczu paska zębatego.

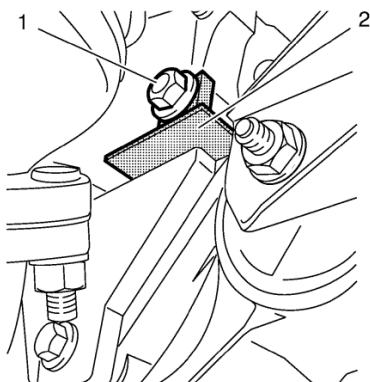

11. Wymontować element mocujący rozrusznika (1).
12. Zdjąć przyrząd blokujący EN-6625 (2).
13. Opuścić pojazd.

14. Zdjąć przyrząd blokujący EN-6340.

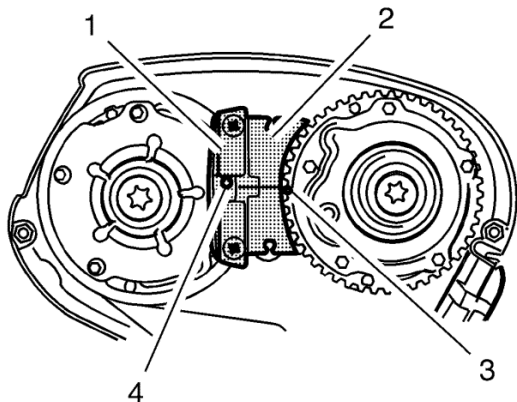

15. Sprawdzić fazy rozrządu.

Uwaga: Odnotać oznaczenie na kołach łańcuchowych wałka rozrządu.

- Obrócić wał korbowy o 720° w kierunku obrotów silnika za pomocą śruby na stabilizatorze wału korbowego.

Uwaga: Oznaczenie - plamka (4) na urządzeniu elementu nastawczego wałka rozrządu zaworów dolotowych nie odpowiada rowkowi na EN-6340 - lewym podczas tego procesu i musi znajdować się nieco powyżej w sposób przedstawiony.

- Zamontować przyrząd blokujący EN-6340 -lewy (1) w regulatorach elementu nastawczego pozycji wałka rozrządu, jak pokazano.

Uwaga: Oznaczenie typu punktowego (3) na urządzeniu do ustawiania elementu nastawczego wałka rozrządu zaworów dolotowych nie odpowiada rowkowi na EN-6340 - prawemu.

- Zamontować przyrząd blokujący EN-6340 -prawy (2) do regulatorów elementu nastawczego pozycji wałka rozrządu, jak pokazano.

16. Podnieść pojazd.

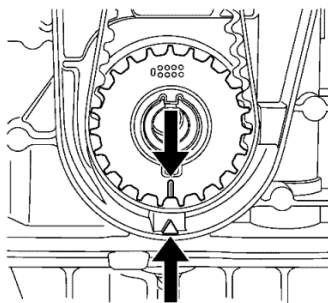

Zalecenie: Koło zębate wału korbowego i korpus pompy oleju muszą być ustawione w jednej linii.

17. Sprawdzić pozycję wału korbowego.

18. Opuścić pojazd.

19. Zdjąć przyrząd blokujący EN-6340.

20. Podnieść pojazd.

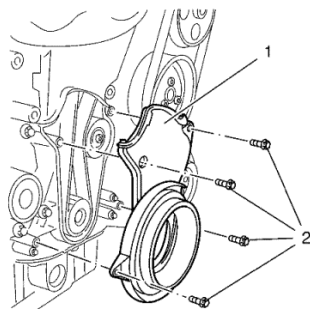

21. Zamontować dolną pokrywę (1) paska zębatego.

Ostrzeżenie: Przejdź do [Uwaga dotycząca mocowania](#) w rozdziale Wstęp.

22. Zamontować 4 śruby (2) dolnej osłony paska zębatego i dokręcić momentem **6 N·m (53 funt-cal)**.

23. Zamontować stabilizator wału korbowego. Przejdź do [Wymiana stabilizatora wału korbowego](#).

24. Zamontować napinacz paska napędowego. Przejdź do [Wymiana napinacza paska napędowego](#).

25. Zamontować osłony przeciwbryzgowe przedziału. Przejdź do [Wymiana osłony przeciwbryzgowej przedziału przedniego](#).

26. Opuścić pojazd.

27. Zamontować przednią górną osłonę paska zębatego. Przejdź do [Wymiana osłony przedniej u góry paska zębatego](#).

28. Zamontować zespół filtra powietrza. Przejdź do [Wymiana zespołu filtra powietrza](#).

29. Zamknąć pokrywę silnika.