

Cruze



Wymiana skraplacza układu klimatyzacji — LDE, LLU, LUJ, LXT, LXV, L2W i 2H0

Procedura demontażu

1. Odzyskać czynnik chłodniczy. Przejdź do [Odzyskiwanie i ponowne napełnianie czynnika chłodniczego](#).
2. Odłączyć ujemny przewód akumulatora. Przejdź do [Odłączenie i podłączenie ujemnego przewodu akumulatora](#).
3. Zdjąć pas czolowy zderzaka przedniego. Przejdź do [Wymiana pasa czolowego zderzaka przedniego](#).

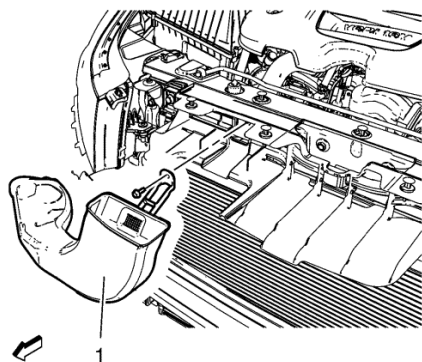

4. Wymontować kanał doletowy powietrza (1).
5. Wymontować wspornik chłodnicy. Przejdź do [Wymiana wspornika chłodnicy](#).
6. Wymontować nakrętki elastycznego przewodu sprężarki i skraplacza układu klimatyzacji.

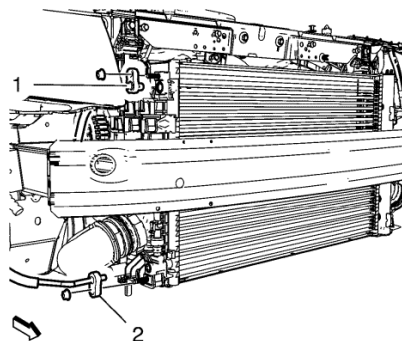

7. Wymontować elastyczny przewód sprężarki i skraplacza układu klimatyzacji ze skraplacza (1, 2). Przejdź do [Wymiana przewodu elastycznego sprężarki i skraplacza układu klimatyzacji](#): [2.0L Diesel LNP](#) → [1.4L LUJ](#) → [LDE, LLU, LXV i 2H0](#) → [1.6L LXT, L2W](#) → [2.0L \(Diesel LLW\)](#).
8. Wymontować czujnik ciśnienia czynnika chłodniczego układu klimatyzacji. Przejdź do [Wymiana czujnika ciśnienia czynnika chłodniczego układu klimatyzacji \(A/C\)](#): [LDE, LFH, LLU, LUJ, LXT, LXV, L2W, 2H0](#) → [LLW, LNP](#).

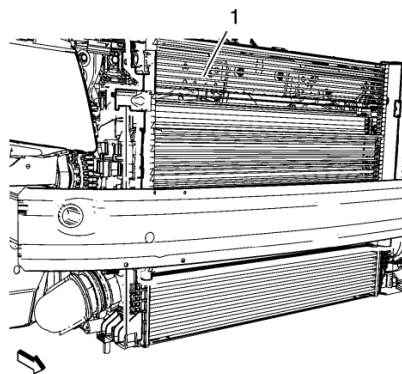

9. Wymontować skraplacz (1) układu klimatyzacji.

Procedura montażu

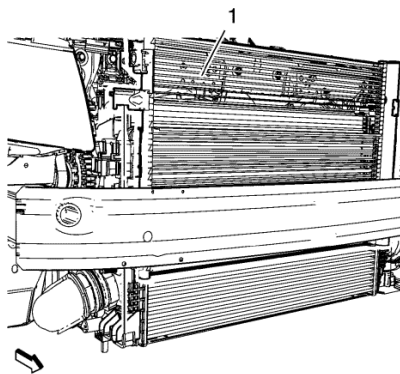

1. Zamontować skraplacz (1) układu klimatyzacji.
2. Zamontować czujnik ciśnienia czynnika chłodniczego układu klimatyzacji. Przejdź do [Wymiana czujnika ciśnienia czynnika chłodniczego układu klimatyzacji \(AC\)](#) : [LDE,LFH, LLU, LUJ, LXT, LXV, L2W, 2H0](#) → [LLW, LNP](#) .

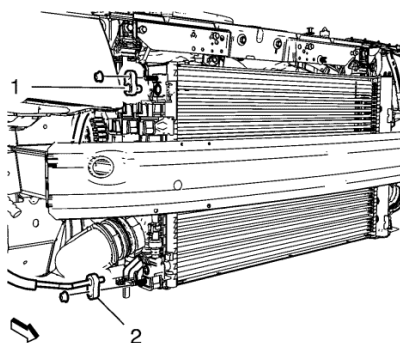

3. Zamontować elastyczny przewód sprężarki i skraplacza układu klimatyzacji (1, 2) do skraplacza. Przejdź do [Wymiana przewodu elastycznego sprężarki i skraplacza układu klimatyzacji](#) : [2.0L Diesel LNP](#) → [1.4L LUJ](#) → [LDE, LLU, LXV i 2H0](#) → [1.6L LXT, L2W](#) → [2.0L \(Diesel LLW\)](#) .

Ostrzeżenie: Przejdź do [Ostrzeżenie dotyczące elementów mocujących](#) w rozdziale Wstęp.

4. Zamontować nakrętki elastycznego przewodu sprężarki i skraplacza, a następnie dokręcić momentem **19 N·m (14 funt stopa)**.
5. Zamontować wspornik chłodnicy. Przejdź do [Wymiana wspornika chłodnicy](#) .

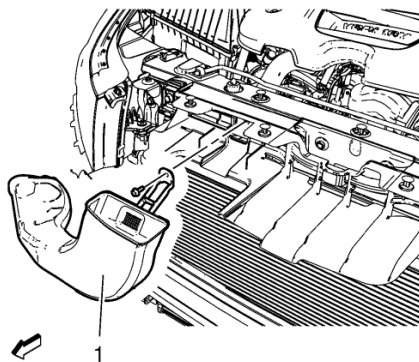

6. Zamontować kanał dolotowy powietrza (1).
7. Zamontować pas czołowy zderzaka przedniego. Przejdź do [Wymiana pasa czołowego zderzaka przedniego](#) .
8. Podłącz ujemny przewód akumulatora. Przejdź do [Odłączenie i podłączenie ujemnego przewodu akumulatora](#) .
9. Opróżnić i nalać układ czynnika chłodniczego. Przejdź do [Odzyskiwanie i ponowne napełnianie czynnika chłodniczego](#) .