



SEKCJA 0B

INFORMACJE OGÓLNE

SPECYFIKACJA

Dane techniczne

Osiągi - Mechaniczna skrzynia biegów

Zastosowanie	1,2 l DOHC (B12D)	1,4 l DOHC (G14D)
Prędkość maksymalna	170 km/godz. (105,6 mil/godz.)	175 km/godz. (108,7 mph)
Minimalny promień zawracania	5,03 m (16,5 ft)	5,03 m (16,5 ft)

Osiągi - Automatyeczna skrzynia biegów

Zastosowanie	1,2 l DOHC (B12D)	1,4 l DOHC (G14D)
Prędkość maksymalna	-	170 km/godz. (105,6 mil/godz.)
Minimalny promień zawracania	-	5,03 m (16,5 ft)

Silnik

Zastosowanie	1,2 l DOHC (B12D)	1,4 l DOHC (G14D)
Typ silnika	Rzędowy 4-cylindrowy	Rzędowy 4-cylindrowy
Średnica cylindra	69,7 mm (2,74 cala)	77,9 mm (3.06 in.)
Skok tłoka	79,0 mm (3,11 in.)	73,4 mm (2.89 in.)
Pojemność silnika	1206 cm ³ (73,6 cala ³)	1399 cm ³ (85,4 cala ³)
Stopień sprężania	10,5 : 1	10,5 : 1
Moc maksymalna	62,5 kw (83,8 KM) (przy 6200 obr/min)	72 kw (96,5 KM) (przy 6200 obr/min)
Maksymalny moment obrotowy	112.8 N•m (83.2 lb-ft) (przy 4,400 obr/min)	131 N•m (96.6 lb-ft) (przy 4,200 obr/min)

Układ zapłonowy

Zastosowanie	1,2 l DOHC (B12D)	1,4 l DOHC (G14D)
Rodzaj zapłonu	Bezpośredni układ zapłonowy	<
Regulacja zapłonu (BTDC)	4 ~ 5°	6°
Kolejność zapłonu	1-3-4-2	<
Przerwa między elektrodami świecy zapłonowej	0,8 ~ 0,9 mm (0,031 ~ 0,035 in.)	1,0 ~ 1,1 mm (0,039 ~ 0,043 in.)
Producent świecy zapłonowej	Selim Tech	Woojin NGK
Typ świecy zapłonowej	RA7YC	ZFR6U-11

Sprzęgło

Zastosowanie	1,2 l DOHC (B12D)	1,4 l DOHC (G14D)
Typ	Tarcza pojedyncza - sucha tarcza	Tarcza pojedyncza - sucha tarcza
Średnica zewnętrzna	190 mm (7,5 in.)	215 mm (8.5 in.)
Średnica wewnętrzna	127,5 mm (5,0 in.)	145 mm (5.7 in.)
Grubość	8,4 mm (0.331 in.)	8,4 mm (0.331 in.)
Płyn	Powszechnie używany: Płyn hamulcowy	Powszechnie używany: Płyn hamulcowy

Mechaniczna skrzynia biegów

Zastosowanie	1,2 l DOHC (B12D)	1,4 l DOHC (G14D)
Producent	DWMC	DWMC
Typ lub model	Y4M HD	D-16
Przełożenie:		

Zastosowanie	1,2 I DOHC (B12D)	1,4 I DOHC (G14D)
Pierwszy bieg	3.538 : 1	3.545 : 1
Drugi bieg	1.952 : 1	1.952 : 1
Trzeci bieg	1.323 : 1	1.276 : 1
Czwarty bieg	0.974 : 1	0.971 : 1
Piąty bieg	0.780 : 1	0.763 : 1
Wsteczny bieg	3.385 : 1	3.333 : 1
Przełożenie przekładni głównej	4.048 : 1	3.944 : 1
Pojemność układu smarowania	2,1 l (2,2 kwarty)	1,8L (2 qt)

Automatyczna skrzynia biegów

Zastosowanie	1,2 I DOHC (B12D)	1,4 I DOHC (G14D)
Producent	-	AISIN
Typ lub model	-	81-40LE
Przełożenie:	-	-
Pierwszy bieg	-	2.875 : 1
Drugi bieg	-	1.568 : 1
Trzeci bieg	-	1.000 : 1
Czwarty bieg	-	0.697 : 1
Wsteczny bieg	-	2.300 : 1
Przełożenie przekładni głównej	-	4.052
Pojemność układu smarowania	-	5,87 ± 0,2 l (6,2 ± 0,2 kwarty)

Hamulec

Zastosowanie	1,2 I DOHC (B12D)	1,4 I DOHC (G14D)
Wymiary siłownika	254 mm (10 in.)	254 mm (10 in.)
Średnica pompy hamulcowej	22,22 mm (0.875 in.)	22,22 mm (0.875 in.)
Współczynnik wspomagania	5 : 1	5 : 1
Hamulec przedni:		
Typ tarczy	Chłodzony powietrzem	Chłodzony powietrzem
Wymiary tarczy	236 mm (9,29 cala)	236 mm (9,29 cala)
Hamulec tylny:		
Średnica wewnętrzna bębna	200 mm (7.9 in.)	200 mm (7.9 in.)
Średnica rozprężacza hydraulicznego	20,64 mm (0,812 cala)	20,64 mm (0,812 cala)
Ilość płynu	0,48 l (0,5 kwarty)	0,48 l (0,5 kwarty)

Opony i koła

Zastosowanie	1,2 I DOHC (B12D) / 1,4 I DOHC (G14D)		
Wymiary opon	175/70R13	185/60R14	185/55R15
Wymiary obręczy (standard)	5,0Jx13 (stalowe)	5,5Jx14 (stalowe)	-
Wymiary obręczy (opcja)	5,5Jx14 (stalowe)	5,5Jx14 (aluminiowe)	6.0Jx15 (stalowe) 6.0Jx15 (aluminiowe)
Wymiary opony koła dojazdowego	T105/70D14	T105/70D14	T105/70D14
Ciśnienie powietrza w ogumieniu 155/80R13, 185/60R14, 185/55R15 T105/70D14		210 kPa (30 psi) 420 kPa (60 psi)	

Układ kierowniczy

Zastosowanie	1,2 I DOHC (B12D)	1,4 I DOHC (G14D)
Typ przekładni	Zębata przekładni kierowniczej i zębniak wału kierownicy	Zębata przekładni kierowniczej i zębniak wału kierownicy
Przełożenie całkowite		
Mechaniczny układ kierowniczy	26.4 : 1	26.4 : 1
Układ kierowniczy ze wspomaganiami	16 : 1	16 : 1
Średnica koła		
Poduszka powietrzna W	380 mm (15.0 in.)	380 mm (15.0 in.)
Poduszka powietrzna W/O	-	370 mm (14,6 in.)
Zbieżność kół : (zakładając, że w pojeździe są 2 osoby)		
Przód:		
Zbieżność	2' ± 10'	2' ± 10'
Wyprzedzenie sworznia zwrotnicy	2°30' ± 45'	2°30' ± 45'
Pochylenie koła	-24' ± 45'	-24' ± 45'

Zastosowanie	1,2 I DOHC (B12D)	1,4 I DOHC (G14D)
Tył: Zbieżność Pochylenie koła	15' ± 20' -1°30' ± 30'	15' ± 20' -1°30' ± 30'
Pojemność układu smarowania	1,1L (1.2 qt)	<

Zawieszenie

Zastosowanie	1,2 I DOHC (B12D)	1,4 I DOHC (G14D)
Typ z przodu	Kolumna Mc Phersona	Kolumna Mc Phersona
Typ z tyłu	Oś drążka skrętnego	Oś drążka skrętnego

Układ paliwowy

Zastosowanie	1,2 I DOHC (B12D)	1,4 I DOHC (G14D)
Doprowadzanie paliwa	MPI	MPI
Typ pompy paliwa	Pompa silnikowa elektryczna	Pompa silnikowa elektryczna
Typ filtra paliwa	Wkład filtracyjny	Wkład filtracyjny
Pojemność zbiornika paliwa	45 l (11,9 gal)	45 l (11,9 gal)

Układ smarowania

Zastosowanie	1,2 I DOHC (B12D)	1,4 I DOHC (G14D)
Rodzaj smarowania	Wymuszony	Wymuszony
Typ pompy oleju	Gerotor	Gerotor
Typ filtra oleju	Typ Spin-On (pełny)	Ekologiczny
Pojemność miski olejowej Włącznie z filtrem oleju	3.75L (3.96 kwarty)	4,5 l (4,75 kwarty)

Układ chłodzenia

Zastosowanie	1,2 I DOHC (B12D)	1,4 I DOHC (G14D)
Rodzaj chłodzenia	Chłodzenie cieczą Obieg wymuszony	Chłodzenie cieczą Obieg wymuszony
Typ chłodnicy	Przepływ krzyżowy	Przepływ krzyżowy
Typ pompy wody	Odśrodkowa	Odśrodkowa
Typ termostatu	Typu Pellet	Termostat sterowany elektrycznie
Ilość cieczy chłodzącej:	5,2 l (5,5 kwarty)	6,3 l (6,6 kwarty)

Instalacja elektryczna

Zastosowanie	1,2 I DOHC (B12D)	1,4 I DOHC (G14D)
Akumulator	12V-45 AH Wydajność prądowa w niskiej temperaturze (CCA) 410 A	12V-55 AH Wydajność prądowa w niskiej temperaturze (CCA) 550 A
Alternator	12V-80A	12V-95A
Rozrusznik	0,8 kW	1,2 KW

Wymiary i masy pojazdu

Wymiary pojazdu

Zastosowanie	1,2 I DOHC (B12D)	1,4 I DOHC (G14D)
Długość całkowita:		
Hatchback	3920 mm (154,3 cala)	3920 mm (154,3 cala)
Notchback	4310 mm (169.7 in.)	4310 mm (169.7 in.)
Szerokość całkowita (Notchback)	1710 mm (67,3 cala)	1710 mm (67,3 cala)
Szerokość całkowita (Hatchback)	1680 mm (66,1 cala)	1680 mm (66,1 cala)
Wysokość całkowita	1505 mm (59,3 in.)	1505 mm (59,3 in.)
Najmniejszy prześwit (podłużny/poprzeczny)	155 mm (6,1 in.)	155 mm (6,1 in.)
Rozstaw osi	2480 mm (97,6 cala)	2480 mm (97,6 cala)
Rozstaw kół		
Przód	1450 mm (57,1 cala)	1450 mm (57,1 cala)
Tył (Notchback)	1430 mm (56,3 in.)	1430 mm (56,3 in.)
Tył (Hatchback)	1410 mm (55,5 cala)	1410 mm (55,5 cala)

Masy pojazdu - Notchback

Zastosowanie	1,2 I DOHC (B12D)	1,4 I DOHC (G14D)
--------------	-------------------	-------------------

Zastosowanie	1,2 I DOHC (B12D)	1,4 I DOHC (G14D)
Mechaniczna skrzynia biegów:	.	.
Masa własna pojazdu gotowego do jazdy:	1115~1178 kg (2458~2597 funtów)	1115~1218 kg (2546~2685 funtów)
Masa całkowita pojazdu	1533 kg (3380 funtów)	1573 kg (3468 funtów)
Automatyczna skrzynia biegów:	.	.
Masa własna pojazdu gotowego do jazdy:	-	1155~1218 kg (2546~2685 funtów)
Masa całkowita pojazdu	-	1578 kg (3479 funtów)
Dopuszczalna ilość pasażerów	5	5

Masy pojazdu - Hatchback

Zastosowanie	1,2 I DOHC (B12D)	1,4 I DOHC (G14D)
Mechaniczna skrzynia biegów:	.	.
Masa własna pojazdu gotowego do jazdy:	1105~1168 kg (2436~2575 funtów)	1145~1208 kg (2524~2663 funtów)
Masa całkowita pojazdu	1503 kg (3314 funtów)	1543 kg (3402 funtów)
Automatyczna skrzynia biegów:	.	.
Masa własna pojazdu gotowego do jazdy:	-	1150~1213 kg (2535~2674 funtów)
Masa całkowita pojazdu	-	1548 kg (3413 funtów)
Dopuszczalna ilość pasażerów	5	5

Specyfikacja śrub standardowych

Śruba*	4T - ze stali niskowęglowej	7T - ze stali wysokowęglowej	7T - ze stali stopowej
M6 X 1,0	4,1-8,1 N•m (36-72 lb-in)	5.4-9.5 N•m (48-84 lb-in)	-
M8 X 1,25	8.1-17.6 N•m (72-156 lb-in)	12.2-23.0 N•m (108-204 lb-in)	16-30 N•m (12-22 lb-ft)
M10 X 1,25	20-34 N•m (15-25 lb-ft)	27-46 N•m (20-34 lb-ft)	37-62 N•m (27-46 lb-ft)
M10 X 1,5	19-34 N•m (14-25 lb-ft)	27-45 N•m (20-33 lb-ft)	37-60 N•m (27-44 lb-ft)
M12 X 1,25	49-73 N•m (36-54 lb-ft)	61-91 N•m (45-67 lb-ft)	76-114 N•m (56-84 lb-ft)
M12 X 1,75	45-69 N•m (33-51 lb-ft)	57-84 N•m (42-62 lb-ft)	72-107 N•m (53-79 lb-ft)
M14 X 1,5	76-115 N•m (56-85 lb-ft)	94-140 N•m (69-103 lb-ft)	114-171 N•m (84-126 lb-ft)
M14 X 2,0	72-107 N•m (53-79 lb-ft)	88-132 N•m (65-97 lb-ft)	107-160 N•m (79-118 lb-ft)
M16 X 1,5	104-157 N•m (77-116 lb-ft)	136-203 N•m (100-150 lb-ft)	160-240 N•m (118-177 lb-ft)
M16 X 2,0	100-149 N•m (74-110 lb-ft)	129-194 N•m (95-143 lb-ft)	153-229 N•m (113-169 lb-ft)
M18 X 1,5	151-225 N•m (111-166 lb-ft)	195-293 N•m (144-216 lb-ft)	229-346 N•m (169-255 lb-ft)
M20 X 1,5	206-311 N•m (152-229 lb-ft)	270-405 N•m (199-299 lb-ft)	317-476 N•m (234-351 lb-ft)
M22 X 1,5	251-414 N•m (185-305 lb-ft)	363-544 N•m (268-401 lb-ft)	424-636 N•m (313-469 lb-ft)
M24 X 2,0	359-540 N•m (265-398 lb-ft)	431-710 N•m (318-524 lb-ft)	555-831 N•m (409-613 lb-ft)

* Średnica X skok w mm

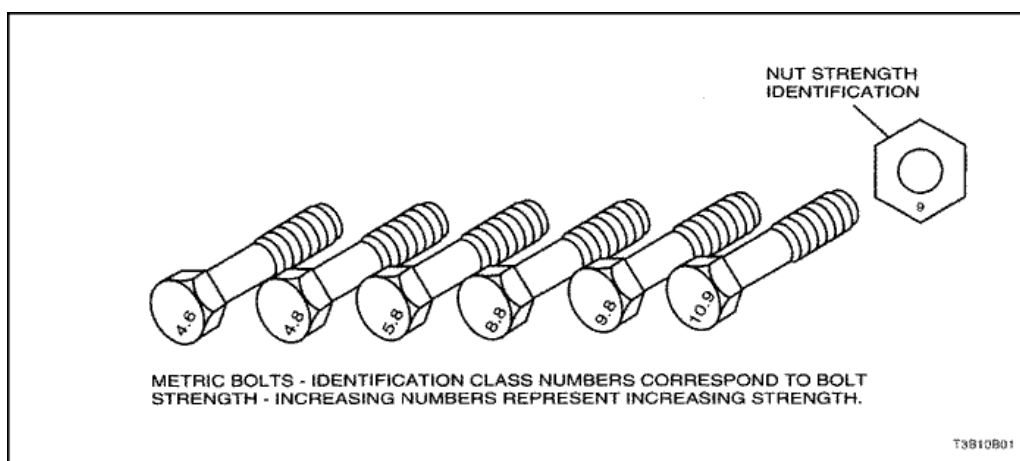

OBSŁUGA I NAPRAWY

OBSŁUGA I SMAROWANIE

Normalne użytkowanie pojazdu

Instrukcja obsługi zawarta w harmonogramie planowej obsługi oparta jest na założeniu, że pojazd eksploatowany będzie zgodnie ze swym przeznaczeniem:

- Do przewożenia pasażerów i bagażu o masie nie przekraczającej wskazania na oponie.
- w granicach normalnej eksploatacji, tzn. na wystarczająco dobrych nawierzchniach dróg i w zgodzie z obowiązującymi w ruchu drogowym ograniczeniami.

Objaśnienie przeglądów planowych

Poniżej znajduje się objaśnienie czynności serwisowych wymienionych w harmonogramie planowej obsługi. Przeprowadzając obsługę techniczną pojazdu należy dopilnować, aby przed ponownym wyjechaniem pojazdem na drogę z powrotem zamontowane zostały wszystkie części i aby dokonane zostały wszystkie konieczne naprawy. Należy zawsze stosować właściwe płyny i środki smarne.

Przeгляд paska napędowego

Gdy pojazd posiada osobny pasek napędzający pompę mechanizmu wspomagającego układu kierowniczego, kompresor zespołu klimatyzacyjnego i generator, należy sprawdzać, czy pasek ten nie jest zużyty, popękany lub postrzępiony i czy jest dobrze napięty. W razie potrzeby wyreguluj lub wymień pasek na nowy.

Wymiana oleju silnikowego i filtra oleju

Klasyfikacja oleju silnikowego wg API

ILSAC (International Lubricant Standardization and Approval Committee) i API (American Petroleum Institute) prowadzą klasyfikację olejów silnikowych zgodnie z ich jakością i charakterystyką użytkową. Stosuj wyłącznie olej o specyfikacji API-SL (ILSAC GF-III) lub lepszy.

Lepkość oleju silnikowego

Lepkość (gęstość) ma wpływ na ekonomiczne zużycie paliwa oraz eksploatację pojazdu w niskich temperaturach. Stosowanie olejów silnikowych o mniejszej lepkości wpływa na bardziej ekonomiczne zużycia paliwa i lepszą eksploatację pojazdu w niskich temperaturach. Natomiast eksploatacja w wysokich temperaturach wymaga stosowania olejów silnikowych o większej lepkości, aby smarowanie mogło być zadawalające. Stosowanie olejów o innej lepkości niż zalecana może spowodować uszkodzenie silnika.

Obsługa układu chłodzenia

Układ chłodzenia należy opróżnić z cieczy chłodzącej, przepłukać go, a następnie napełnić nowym chłodziwem. Patrz "[Zalecane płyny i środki smarne](#)" w niniejszej części podręcznika..

Wymiana mikrofiltra paliwa

Silnikowy filtr paliwa należy wymieniać po każdym 45 tys. km (30 tys. mil).

Wymiana wkładu filtra powietrza

Filtr powietrza należy wymieniać po każdym 45 tys. km (30 tys. mil). Należy wymieniać go częściej w przypadku eksploatacji pojazdu w warunkach dużego zapylenia.

Moment dokręcenia śrub mocujących korpus przepustnicy (1,2 I DOHC)

Sprawdź moment dokręcenia śrub mocujących. W razie potrzeby dokręć śruby mocujące korpusu przepustnicy momentem 10,5 N•m (7,7 lb-ft).

Wymiana świecy zapłonowej

Wymień świece zapłonowe na świece tego samego typu.

Wymiana przewodu świecy zapłonowej

Oczyść przewody i sprawdź, czy nie są nadpalone, pęknięte i czy nie mają innych uszkodzeń. Sprawdź zamocowanie nasadki przewodu na module DIS i na świecach zapłonowych. W razie potrzeby wymień przewody.

Obsługa układu hamulcowego

Sprawdź stan klocków hamulcowych i okładzin ciernych szczęk hamulców bębnowych po każdym 15 tys. km (10 tys. mil) lub co 12 miesięcy. Sprawdź dokładnie grubość klocków hamulcowych i okładzin ciernych szczęk hamulcowych. Jeżeli klocki hamulcowe lub okładziny cierne szczęk hamulcowych są w takim stanie, że nie dotrzymają do następnego przeglądu, wymień je na nowe. Sprawdź otwór odpowietrzający zbiornika płynu hamulcowego, aby upewnić się, czy nie jest zabrudzony i czy jest drożny.

Obsługa skrzyni biegów

Płyn znajdujący się w mechanicznej skrzyni biegów nie wymaga wymiany. Odnośnie automatycznej skrzyni biegów patrz "[Diagramy obsługi planowej](#)" w niniejszej części podręcznika.

Ogłędziny opon i kół oraz ich przestawianie

Sprawdź, czy opony nie są nadmiernie zużyte lub uszkodzone. W celu zapewnienia równomiernego zużywania się opon i ich maksymalnego okresu użytkowego należy przestawiać koła. W razie nierównomiernego lub przedwczesnego zużywania się ogumienia sprawdź ustawienie kół i skontroluj, czy koła nie są uszkodzone. Po zdjęciu kół, skontroluj hamulce. Patrz "[Przy każdej wymianie oleju](#)" w niniejszej części podręcznika.

Przestawianie kół

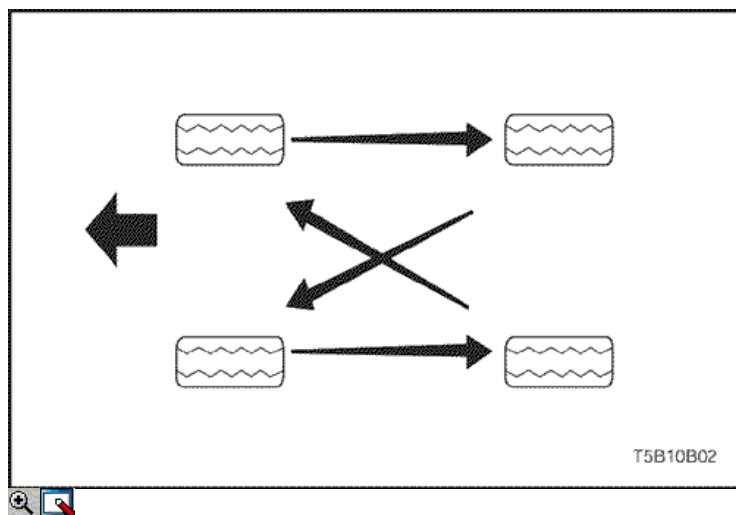

Diagramy obsługi planowej

Silnik

Przedmiot obsługi	Częstotliwość obsługi							
	Przebieg w km lub czas w miesiącach, w zależności od tego co zachodzi wcześniej.							
x 1000 km	15	30	45	60	75	90	105	120
x 1000 mil	10	20	30	40	50	60	70	80
Miesiące	12	24	36	48	60	72	84	96
Paski napędowe (alternator, układ kierowniczy ze wspomaganiem i klimatyzacja) - 1,2 D	Patrz: uwaga (5) poniżej							
Pasek napędowy (alternator, klimatyzacja) - 1,4 D (G14D)	Patrz: poniższa uwaga (6)							
Pasek napędowy (układ kierowniczy ze wspomaganiem) - 1,4 D (G14D)	Patrz: poniższa uwaga (7)							
Olej silnikowy i filtr oleju silnikowego (1) (3) (8)	W	W	W	W	W	W	W	W
Przewody giętkie układu chłodzenia i ich połączenia	P	P	P	P	P	P	P	P
Płyn chłodzący silnik - na bazie krzemianowej (3)	P	P	W	P	P	W	P	P
Płyn chłodzący silnik - Dex-cool (4)	Patrz: uwaga (4) poniżej.							
Filtr paliwa	.	.	W	.	.	W	.	.
Przewody paliwowe i ich połączenia	P	P	P	P	P	P	P	P
Wkład filtra powietrza (2)	P	P	W	P	P	W	P	P
Świece zapłonowe (9)	P	W	P	W	P	W	P	W
Przewody świec zapłonowych (kabel zapłonowy)	Wymieniać co 90 tys. km							
Luz zaworowy - (1,2)	Sprawdzać i wymieniać: co 90000 km lub 4 lata							
Luz zaworowy - 1,4 D (G14D)	Regulacja luzu co 150000 km lub co 10 lat.							
Pochłaniacz par paliwa EVAP & przewody pochłaniacza	.	.	P	.	.	P	.	.
Układ PCV	.	P	.	P	.	P	.	P
Pasek rozrządu - 1,4 D (G14D)	Wymieniać: co 160000 km (100000 mil) lub 10 lat							
Łańcuch rozrządu - 1,2 D	Wymieniać: co 250000 km (150000 mil) lub 10 lat							

Oznaczenia w tabeli:

I - Skontroluj te elementy oraz części z nimi związane. W razie potrzeby popraw, oczyść, uzupełnij, wyreguluj lub wymień.

W - wymiana:

(1) Wymieniaj olej silnikowy i filtr oleju po każdym 7,5 tys. km (5 tys. mil) lub co 6 miesięcy (w zależności od tego co nastąpi wcześniej), jeżeli pojazd eksploatowany jest w następujących warunkach:

- o Jazdy na krótką odległość.
- o Długotrwała praca silnika na biegu jałowym.
- o Jazda w warunkach dużego zapylenia.

(2) Kontroluj wkład filtra powietrza co 7,5 tys. km (5 tys. mil) lub co 6 miesięcy, jeśli jazda odbywa się w warunkach dużego zapylenia.

(3) Patrz "[Zalecane płyny i środki smarne](#)"

(4) Sprawdzać co 1 rok lub 15 000 km (10 000 mil) i wymieniać co 5 lat lub 240 000 km (150 000 mil).

(5) Sprawdzać: co 1 rok lub 15000 km, Wymieniać: co 3 lata lub 60000 km

(6) Sprawdzać co 60000 km lub co 2 lata

(7) Sprawdzać co 30000 km lub 2 lata i wymieniać co 100000 km lub co 10 lat.

(8) Dla 1,4D (G14D) wymieniać co 30000 km lub 1 rok. Jeśli pojazd eksploatowany jest w trudnych warunkach: jazdy na krótką odległość, długotrwała praca silnika na biegu jałowym lub jazda w warunkach dużego zapylenia - wymieniać olej silnikowy i filtr co 15000 km lub co 6 miesięcy, zależnie od tego co nastąpi wcześniej.

(9) Dla 1,4D (G14D) wymieniać co 60000 km lub co 4 lata.

Podwozie i nadwozie

Przedmiot obsługi	Częstotliwość obsługi							
	Przebieg w km lub czas w miesiącach, w zależności od tego co zachodzi wcześniej.							
x 1000 km	15	30	45	60	75	90	105	120
x 1000 mil	10	20	30	40	50	60	70	80
Miesiące	12	24	36	48	60	72	84	96
Filtr powietrza systemu klimatyzacji wnętrza (AC) (8)	W	W	W	W	W	W	W	W
Rury wydechowe i ich zawieszenie	P	P	P	P	P	P	P	P
Płyn hamulcowy/sprzęgłowy (3) (4)	P	W	P	W	P	W	P	W
Bębny i okładziny szcęk hamulców tylnych (5)	P	P	P	P	P	P	P	P
Klocki i tarcze hamulców przednich (5)	P	P	P	P	P	P	P	P
Hamulec postojowy	P	P	P	P	P	P	P	P
Przewody hamulcowe i ich połączenia (włącznie z siłownikami)	P	P	P	P	P	P	P	P
Olej w mechanicznej skrzyni biegów - 1,2D (3)	W	P	W	P	W	P	W	P
Olej w mechanicznej skrzyni biegów - 1,4 D (G14D)(3)	P	P	P	P	P	P	P	P
Płyn w automatycznej skrzyni biegów (3)		P	P	P	P	P	P	P
Dociąganie śrub i nakrętek podwozia i dolnej części nadwozia	P	P	P	P	P	P	P	P
Ustawienie kół (6)	Skontrolować w razie eksploatacji w trudnych warunkach							
Stan opon & ciśnienie napompowanych opon (7)	Patrz: poniższa uwaga							
Koło kierownicy i mechanizm zwrotniczy	P	P	P	P	P	P	P	P
Płyn & przewody wspomaganie układu kierowniczego (3)	P	P	P	P	P	P	P	P
Oslony wału pędnego	P	P	P	P	P	P	P	P
Pasy bezpieczeństwa, ich zamki i zamocowania	P	P	P	P	P	P	P	P
Nasmarować zamki, zawiasy i zatrzask maski silnika	P	P	P	P	P	P	P	P

Oznaczenia w tabeli:

P - przegląd (w razie potrzeby należy poprawić, oczyścić, uzupełnić lub wyregulować)

W - wymiana:

(3) Patrz "[Zalecane płyny i środki smarne](#)".

(4) Wymieniać płyn hamulcowy/sprzęgłowy po każdym 15 tys. km (10 tys. mil), jeżeli pojazd w przeważającym stopniu eksploatowany jest w trudnych warunkach, jak np. jazda w terenie pagórkowatym lub górskim, częsta jazda z przyczepą lub z przyczepą mieszkalną.

(5) Częstsza obsługa wymagana jest w warunkach ekstremalnych: jazda na krótkich odcinkach, długa praca na luzie, częsta jazda na niskiej prędkości przy ciągłym ruszaniu i zatrzymywaniu, lub jazda w warunkach dużego zapylenia.

(6) W razie potrzeby dokonaj przełożenia i wyważenia kół.

(7) Stan opon należy sprawdzać przed jazdą, zaś ciśnienie opon należy sprawdzać przy każdym tankowaniu samochodu, lub co najmniej raz w miesiącu używając ciśnieniomierza.

(8) W razie jazdy w warunkach dużego zapylenia konieczna jest częstsza obsługa.

CZYNNOŚCI KONTROLNE I OBSŁUGOWE WYKONYWANE PRZEZ WŁAŚCICIELA

Codzienna obsługa eksploatacyjna pojazdu

Działanie sygnału dźwiękowego

Od czasu do czasu sprawdź działanie sygnału dźwiękowego. Sprawdź rozmieszczenie wszystkich przycisków.

Działanie układu hamulcowego

Zwracaj uwagę na nietypowe dźwięki, zwiększony skok pedału hamulca lub powtarzające się podczas hamowania ściąganie pojazdu na jedną stronę. Gdy lampka ostrzegawcza układu hamulcowego zapala się i świeci światłem ciągłym lub mrugającym, może to oznaczać awarię w części układu hamulcowego.

Działanie układu wydechowego

Zwracaj uwagę na wszelkie zmiany dźwięków wydawanych przez układ wydechowy oraz na zmiany zapachu spalin. Są to bowiem oznaki mogące wskazywać na nieszczelność lub przegrzanie układu. Układ należy bezzwłocznie skontrolować i naprawić.

Funkcjonowanie kół i opon, ustawienie kół

Zwracaj uwagę na ewentualne drgania koła kierownicy lub foteli podczas jazdy autostradą z normalną prędkością. Mogą one wskazywać na konieczność wyważenia kół. Ściąganie pojazdu w prawo w lewo na prostej i równej drodze może wskazywać na nierówne ciśnienie w kołach lub na potrzebę prawidłowego ustawienia kół.

Działanie układu kierowniczego

Zwracaj uwagę na wszelkie zmiany w działaniu układu kierowniczego. Konieczne jest skontrolowanie układu, jeżeli koło kierownicy obraca się zbyt ciężko lub ma za duży luz, bądź gdy podczas skręcania lub parkowania występują nietypowe dźwięki.

Ustawianie świateł głównych

Zwróć uwagę na ustawienie wiązki światła danego przez reflektory. Ustaw światła główne, jeżeli dawane przez nie snopy świateł drogowych i mijania nie są prawidłowo ustawione.

Przy każdym tankowaniu

Wycieki płynu z jakiegokolwiek układu (za wyjątkiem spryskiwacza przedniej szyby) mogą wskazywać na występowanie problemu. Układ należy bezzwłocznie skontrolować i naprawić.

Poziom oleju silnikowego

Sprawdź poziom oleju, a w razie potrzeby uzupełnij olej. Poziom oleju najlepiej jest sprawdzać, gdy olej jest ciepły.

1. Po wyłączeniu silnika odczekaj kilka minut, aby olej mógł ścieknąć do miski olejowej.
2. Wyciągnij prętowy wskaźnik poziomu oleju.
3. Wytrzyj go i włóż z powrotem aż do oporu.
4. Wyciągnij go ponownie i odczytaj poziom oleju.
5. W razie potrzeby dolej oleju, tak aby jego poziom znajdował się powyżej oznaczenia MIN, w obszarze oznaczonym "Zakres roboczy". Unikaj przelania oleju, gdyż może to spowodować uszkodzenie silnika.
6. Po odczytaniu poziomu oleju włóż z powrotem prętowy wskaźnik poziomu oleju w otwór w kadłubie silnika, aż do oporu.

Jeżeli sprawdzasz poziom oleju, gdy jest on zimny, nie uruchamiaj najpierw silnika. Zimny olej nie zdąży ścieknąć z powrotem do miski olejowej i odczyt poziomu oleju może być nieprawidłowy.

Poziom cieczy chłodzącej silnik oraz jej stan

Sprawdź poziom cieczy chłodzącej znajdującej się w swoim zbiorniku, a w razie potrzeby uzupełnij ją. Sprawdź stan cieczy chłodzącej. Wymień ciecz chłodzącą, jeżeli jest zabrudzona lub zawiera rdzę.

Poziom płynu w zbiorniku spryskiwacza przedniej szyby

Sprawdź poziom płynu w zbiorniku spryskiwacza. W razie potrzeby dolej płynu.

Co najmniej raz w miesiącu

Oględziny opon i kół, kontrola ciśnienia

Sprawdź, czy opony nie są nadmiernie zużyte lub uszkodzone. Sprawdź, czy koła nie są uszkodzone. Sprawdzaj ciśnienie opon, gdy są one zimne (sprawdzić również ciśnienie opony koła zapasowego, chyba że jest mocowane na wieszaku zewnętrznym). Utrzymywać zalecane ciśnienia podane na oponie.

Działanie świateł

Sprawdź działanie lampy oświetlenia tablicy rejestracyjnej, świateł głównych (drogowych i mijania), świateł postojowych, świateł przeciwmgielnych, świateł tylnych, świateł stopu, kierunkowskazów, świateł cofania oraz błyskowych świateł ostrzegawczych.

Kontrola wycieków

Sprawdzaj co pewien czas, czy pod pojazdem, który stał zaparkowany nieco dłużej w jednym miejscu, nie występują wycieki wody, oleju, paliwa lub innych płynów. Wycieki skroplonej wody z układu klimatyzacji są zjawiskiem normalnym. W razie stwierdzenia wycieków paliwa lub przecieku spalin, znajdź przyczynę i bezzwłocznie usuń nieprawidłowość.

Co najmniej dwa razy w roku

Poziom płynu w zbiorniku mechanizmu wspomagającego układu kierowniczego

Sprawdź poziom płynu w mechanizmie wspomagającym układu kierowniczego. Należy utrzymywać właściwy poziom płynu w mechanizmie wspomagającym układu kierowniczego. Patrz [Część 6A, Mechanizm wspomagający układu kierowniczego](#).

Poziom płynu w zbiorniku pompy hamulcowej

Sprawdź poziom płynu i zapewnij, aby był prawidłowy. Niski poziom płynu może wskazywać na zużycie klocków hamulców tarczowych, które mogą wymagać obsługi. Sprawdź, czy otwór odpowietrzający w pokrywie zbiornika nie jest zabrudzony i czy jest drożny.

Skok jałowy pedału sprzęgła

Sprawdź skok jałowy pedału sprzęgła, a w razie potrzeby wyreguluj. Zmierz odległość od środka pedału sprzęgła do zewnętrznej krawędzi koła kierownicy, gdy pedał sprzęgła nie jest wciśnięty. Następnie zmierz tę samą odległość, gdy pedał sprzęgła jest całkowicie wciśnięty. Różnica obu pomiarów musi być większa niż 130 mm (5,19 cali).

Smarowanie taśm uszczelniających

Powlecz taśmy uszczelniające cienką warstwą smaru silikonowego używając do tego czystej ściereczki.

Przy każdej wymianie oleju

Płyn w automatycznej skrzyni biegów

Patrz czynności serwisowe, poziom płynu 81-40LE, [Część 5A, Automatyczna skrzynia biegów AISIN](#).

Mechaniczna skrzynia biegów

Sprawdź poziom płynu, a w razie potrzeby uzupełnij go. Patrz [Część 5B, 5-biegowa mechaniczna skrzynia biegów](#).

Kontrola układu hamulcowego

Kontrolę najlepiej jest przeprowadzić po zdjęciu kół w celu ich przełożenia. Sprawdź, czy przewody hamulcowe sztywne i giętkie są dobrze założone, czy nie przeciekają, nie są zagięte, pęknięte, przetarte etc. Sprawdź, czy klocki hamulców tarczowych nie są zużyte. Sprawdź stan powierzchni wirników. Sprawdź także czy okładziny ciereż hamulców bębnowych nie są zużyte lub pęknięte. Sprawdź jednocześnie inne części hamulców, włącznie z bębnami, rozpieraczami hydraulicznymi, hamulcem postojowym etc. Sprawdź wyregulowanie hamulca postojowego. Kontroluj hamulce częściej, jeżeli używasz ich często ze względu na posiadany nawyk lub warunki jazdy.

Kontrola układu kierowniczego, zawieszenia, osłony oraz uszczelki przedniej osi pędnej

Sprawdź zawieszenie przednie i tylne oraz układ kierowniczy zwracając uwagę na to, czy nie są uszkodzone lub obluzowane, czy nie brakuje w nich części, czy nie mają śladów zużycia i czy są dobrze nasmarowane. Sprawdź, czy sztywne i giętkie przewody wspomagania układu kierowniczego są dobrze założone, czy nie przeciekają, nie są zagięte, pęknięte, przetarte etc. Oczyszcz i skontroluj stan osłony oraz uszczelki osi pędnej zwracając uwagę na to, czy nie są one uszkodzone, rozerwane lub nieszczelne. W razie potrzeby wymień uszczelki.

Kontrola układu wydechowego

Skontroluj cały układ (włącznie z katalizatorem, jeżeli taki jest). Skontroluj części nadwozia w pobliżu układu wydechowego. Zwracaj uwagę na to, czy nie brak jest części, czy części nie są pęknięte lub uszkodzone, czy nie są rozerwane na szwach, czy nie ma w nich dziur, czy nie brak jest złączek lub czy nie występują inne wady, które mogą powodować nagrzewanie się płyty podłogowej lub przedostawanie się spalin do bagażnika bądź pomieszczenia dla pasażerów.

Kontrola cięgna sterowania przepustnicy

Sprawdź, czy cięgno sterowania przepustnicy nie jest zablokowane, wygięte, uszkodzone i czy nie brakuje w nim części. Powlecz odpowiednim smarem dźwignie i łączniki oraz połączenia cięgna sterowania przepustnicy, łożysko wałka pośredniego, zamocowanie sprężyny odciągającej na przepustnicy oraz powierzchnię ślizgową pedału przyspieszenia. Sprawdź, czy cięgno sterowania przepustnicy porusza się swobodnie.

Paski napędowe silnika

Sprawdź, czy paski nie są popękane, postrzępione, zużyte i czy są dobrze napięte. W razie potrzeby wyreguluj lub wymień paski na nowe.

Działanie zatrzasku maski silnika

Otwierając maskę silnika, zwróć uwagę na sposób działania zatrzasku wtórnego. Powinien on zapobiegać całkowitemu otwarciu się maski po zwolnieniu głównego zatrzasku. Maskę silnika należy zamykać dokładnie.

Co najmniej raz w roku

Stan i działanie biodrowych i naramiennych pasów bezpieczeństwa

Sprawdź pasy bezpieczeństwa włącznie z rzemieniami pasów, zamkami, zaczepami zamków, samowciągarkami, zapięciami i zamocowaniami.

Działanie nastawnych podglówek

Jeżeli pojazd wyposażony jest w nastawne podglówki, powinny one być ustawione w żądanym położeniu.

Przechowywanie koła zapasowego i lewara

Zwracaj uwagę na ewentualne turkotanie z tyłu pojazdu. Koło zapasowe, wszystkie części lewara oraz narzędzia muszą być zawsze dobrze upakowane i zabezpieczone. Po każdym użyciu nasmaruj olejem zapadkę i mechanizm śrubowy lewara.

Obsługa zamka drzwiowego

Nasmaruj cylinder zamka.

Smarowanie nadwozia

Nasmaruj zawiasy wszystkich drzwi, maski silnika, kłapy wlewu paliwa, pokrywę bagażnika (także zatrzaski), schowka podręcznego oraz innych drzwiczek, kłap i składanych foteli.

Działanie przełącznika położenia neutralnego automatycznej skrzyni biegów

Przeostrożenie: Zachowuj niżej wymienione środki ostrożności, ponieważ w przeciwnym razie pojazd może nagle ruszyć i spowodować obrażenia lub szkody materialne.

- Zaciągnij starannie hamulec postojowy i wciśnij hamulec zasadniczy.
- Nie dotykaj pedału przyspieszenia.
- Bądź przygotowany na szybkie wyłączenie zapłonu, jeżeli pojazd ruszy.

W pojeździe z automatyczną skrzynią biegów spróbuj uruchomić silnik na każdym biegu. Rozrusznik powinien obracać się tylko przy dźwigni ustawionej na P (Postój) lub N (Neutralne położenie).

Działanie hamulca postojowego oraz mechanizmu postojowego (P) automatycznej skrzyni biegów

Przeostrożenie: W celu zmniejszenia ryzyka spowodowania obrażeń lub szkód materialnych bądź przygotowany na użycie hamulca zasadniczego, gdy pojazd nagle ruszy.

Zatrzymaj pojazd na łagodnym wzniesieniu, tak aby istniała wolna przestrzeń do zjazdu w dół. Aby sprawdzić działanie hamulca postojowego przy włączonym silniku i skrzyni biegów ustawionej w położeniu neutralnym (N), puść powoli pedał hamulca zasadniczego, tak aby tylko hamulec postojowy powodował hamowanie pojazdu.

Aby sprawdzić skuteczność działania mechanizmu postojowego (P) automatycznej skrzyni biegów, zwolnij wszystkie hamulce po uprzednim przesunięciu dźwigni w położenie postojowe (P).

Mycie podwozia

Dzięki myciu podwozia usunięte zostają materiały korozyjne stosowane w celu zapobiegania oblodzeniu dróg lub w celu spłukiwania nawierzchni. Podwozie należy myć przynajmniej raz do roku, wiosną. Najpierw usuń osad nagromadzony w szczelinach i wnękach pojazdu. Następnie spłucz podwozie strumieniem wody.

Układ chłodzenia silnika

Sprawdź ciecz chłodzącą i płyn przeciw zamarzaniu. Jeżeli płyn jest zabrudzony lub zawiera rdzę, opróżnij układ chłodzenia, przepłucz go i napełnij nową cieczą chłodzącą. Ciecz chłodząca powinna zawsze stanowić odpowiednią mieszankę sporządzoną w celu skutecznego zapobiegania zamarzaniu i korodowaniu układu oraz w celu zapewnienia odpowiedniej temperatury pracy silnika. Sprawdź stan przewodów giętkich. Przewody giętkie, które są popękane, napęczniałe lub zmurszałe, należy wymienić na nowe. Dociśnij zaciski. Oczyszczaj zewnętrzną stronę chłodnicę i odwadniacz urządzenia klimatyzacyjnego. Wymyj korek wlewu i króciec górny. W celu zapewnienia prawidłowego działania układu chłodzenia wykonaj próbę ciśnieniową układu i korka.

Zalecane płyny i środki smarne

Zastosowanie	Ilość	Płyn/środek smarny
olej silnikowy	3,75 l (3,96 kwarty) : 1,2 l D (B12D) 4,5 l (4,75 kwarty) : 1,4 l D (G14D)	(B12D) ACEA A3/B3 lub A3/B4 lub API SM <ul style="list-style-type: none">◦ Obniżyć do -25°C i niżej: OW-X, X=30 lub 40◦ Obniżyć do -25°C: 5W-X, X=30 lub 40◦ Obniżyć do -20°C: 10W-X, X=30 lub 40◦ Obniżyć do -15°C: 15W-X, X=30 lub 40 (G14D) ACEA A3/B3 lub A3/B4 lub API SM <ul style="list-style-type: none">◦ Obniżyć do -25°C i niżej: OW-X, X=30 lub 40◦ Obniżyć do -25°C: 5W-X, X=30 lub 40
Chłodziwo silnika	5,2 l (5,5 kwarty) : 1,2 l D (B12D) 6,3 l (6,6 kwarty) : 1,4 l D (G14D)	Ciecz chłodząca Dex-cool / przedłużająca żywotność
Płyn hamulcowy i płyn sprzęgłowy	0,5L (0.5 qt)	DOT-3 lub DOT-4
Mechanizm wspomagający układu kierowniczego	1,1L (1.2 qt)	DEXRON®-IID
Automatyczna skrzynia biegów	5,87 ± 0,2 l (6,2 ± 0,2 kwarty): 1,4 l D (G14D)	ESSO JWS 3309 lub TOTAL-ISU FLUID III G
Mechaniczna skrzynia biegów	2,1 l (2,2 kwarty): 1,2 l D 1,8L (2,0 kwarty) : 1,4 L D	SAE75W85W : 1,2 l D SAE75W90 : 1,4 l D
Cięgna i wodziki mechanizmu zmiany biegów mechanicznej skrzyni biegów	Zgodnie z wymogami	Uniwersalny smar spełniający wymogi NLGI nr 1 lub 2

Zastosowanie	Ilość	Płyn/środek smarny
Cylindry zamków	Zgodnie z wymogami	Smar silikonowy
Cięgna i wodziki mechanizmu zmiany biegów automatycznej skrzyni biegów	Zgodnie z wymogami	Olej silnikowy
Czopy soczewkowe cięgien i wodzików sprzęgła	Zgodnie z wymogami	Olej silnikowy
Układ łączników dźwigni podłogowej	Zgodnie z wymogami	Olej silnikowy
Zamocowanie zatrzaśki maski silnika a. Czopy i zamocowanie sprężyny b. Zapadka zwalnająca	Zgodnie z wymogami	a. Olej silnikowy b. Uniwersalny smar spełniający wymogi NLGI nr 1 lub 2
Zawiasy drzwi i maski silnika Zawiasy klapy wlewu paliwa Zawiasy pokrywy bagażnika	Zgodnie z wymogami	Olej silnikowy
Uszczelki drzwi i okien	Zgodnie z wymogami	Smar silikonowy

OPIS OGÓLNY I DZIAŁANIE UKŁADU

Ogólne instrukcje naprawy

- W razie stosowania lewara podłogowego zalecane są następujące środki ostrożności.
- Ustaw pojazd na równym podłożu, zablokuj przednie i tylne koła, wstaw lewar pod ramę, unieś pojazd i wstaw pod podwozie podpórki zabezpieczające, a następnie wykonaj zamierzone czynności obsługowe.
- Przed przystąpieniem do czynności obsługowych odłącz przewód od ujemnego bieguna akumulatora w celu zmniejszenia ryzyka uszkodzenia przewodu lub nadpalenia go w wyniku spięcia.
- Połóż plandeki ochronne na nadwoziu, siedzeniach i podłodze pojazdu w celu zabezpieczenia go przed uszkodzeniem i zabrudzeniem.
- Postępuj ostrożnie z płynem hamulcowym i płynem przeciw zamarzaniu, gdyż mogą one spowodować uszkodzenie lakieru.
- Stosowanie właściwych narzędzi, zalecanych do poszczególnych czynności obsługowych, ułatwia prawidłowe i efektywne wykonanie obsługi i napraw.
- Używać oryginalnych części.
- Wyrzucić zużyte zawlecзки, uszczelki, O-ringi, uszczelnienia olejowe, podkładki zabezpieczające, złączkę dokręcaną pod kątem i nakrętki samoblokujące. Przygotuj nowe do założenia. Wymienione części po ponownym założeniu nie spełniają należycie swoich funkcji.
- Uporządkuj zdemontowane części, aby móc je z powrotem zamontować w sposób sprawny i poprawny.
- Śruby i nakrętki mocujące przechowuj osobno, aby ich nie pomieszać, gdyż mają one różną wytrzymałość i kształt w zależności od swego przeznaczenia.
- Oczyszczyć części przed ich sprawdzeniem i ponownym założeniem.
- Oczyszczyć także części zaolejone etc. Użyj sprężonego powietrza, jeśli nie ma ku temu przeciwwskazań.
- Powierzchnie obrotowe i ślizgowe poszczególnych części przed założeniem powlecz olejem lub smarem.
- W razie potrzeby załóż uszczelki, aby wyeliminować nieszczelność.
- Przestrzegaj starannie parametrów i momentów dokręcania podanych dla śrub i nakrętek.
- Po wykonaniu czynności obsługowych lub naprawczych dokonaj ostatecznej kontroli, aby upewnić się, że obsługa została wykonana starannie i że niedomagania zostały usunięte.

OPIS OGÓLNY

Identyfikacja pojazdu i podzespołów

Numer identyfikacyjny samochodu osobowego

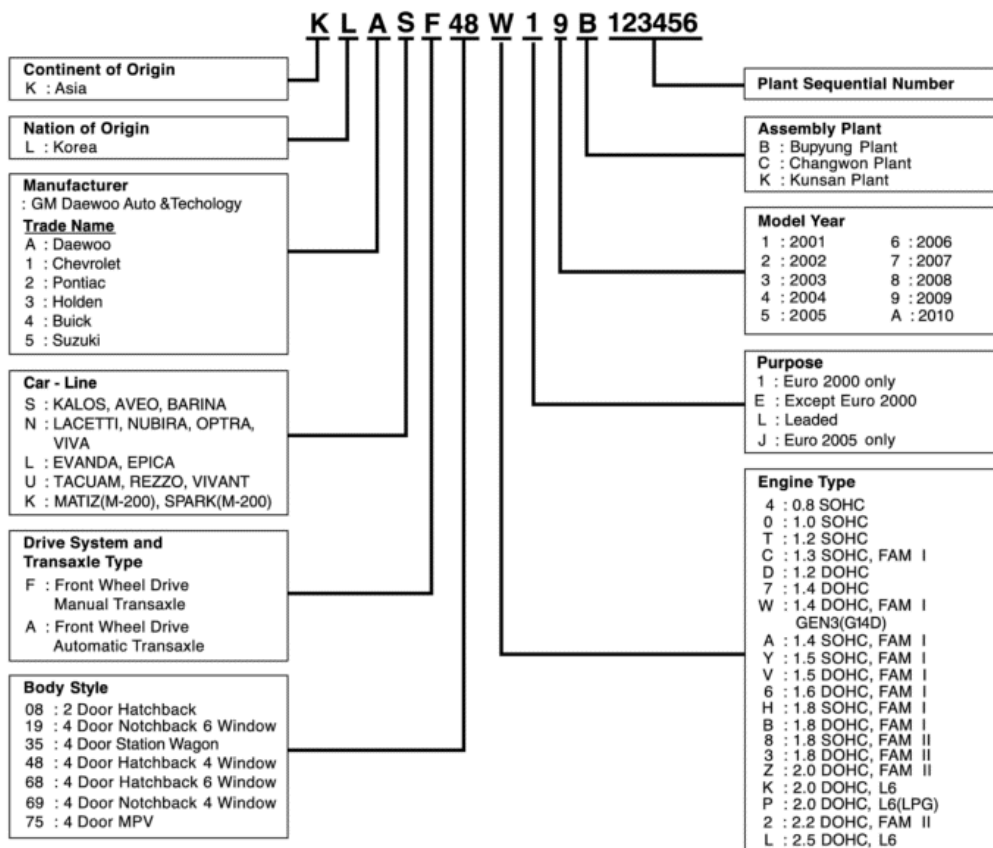

Umieszczenie tabliczki z numerem identyfikacyjnym pojazdu (VIN)

Tabliczka z numerem identyfikacyjnym pojazdu (VIN) umieszczona jest na górnej części ściany przedniej, pod maską silnika.

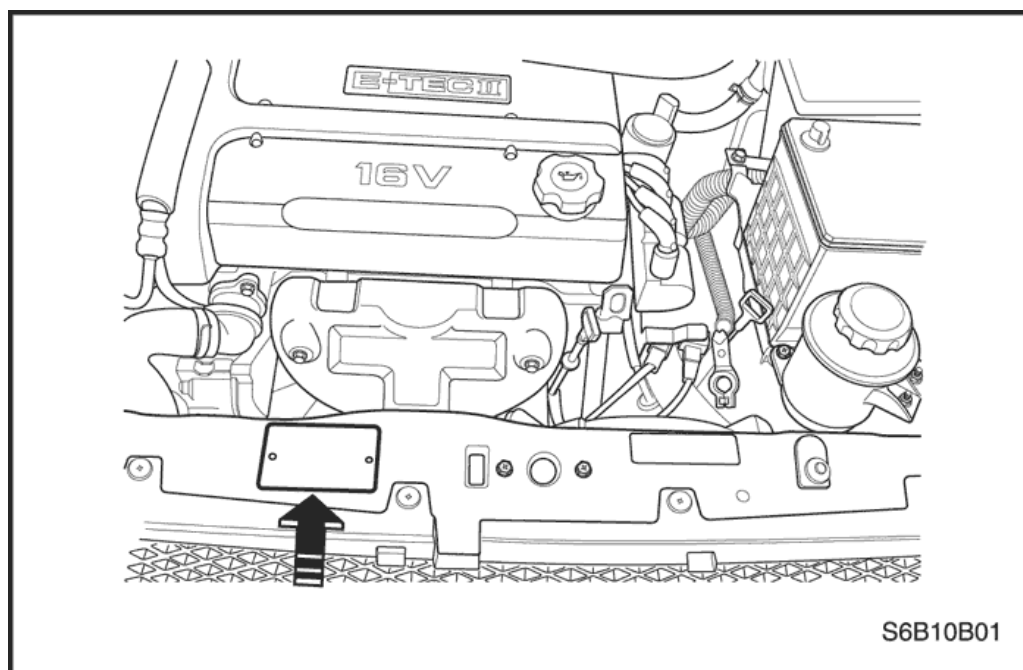

Tabliczka z numerem identyfikacyjnym pojazdu (VIN)

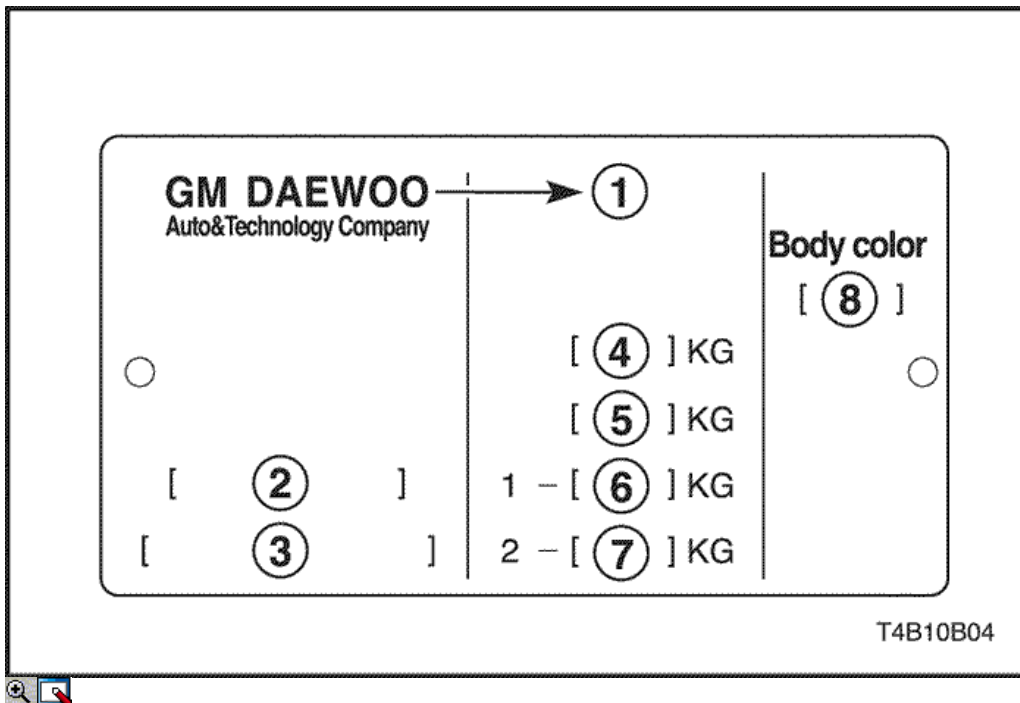

1. Nazwa producenta
2. Nr WE zatwierdzenia typu dla całego pojazdu
3. VIN (Numer identyfikacyjny pojazdu)
4. Masa całkowita pojazdu
5. Masa zestawu przyczepowego (masa całkowita pojazdu + masa przyczepy z własnym układem hamulcowym)
6. Największy dopuszczalny nacisk na oś przednią
7. Największy dopuszczalny nacisk na oś tylną
8. Kolor nadwozia

Umieszczenie wygrawerowanego VIN

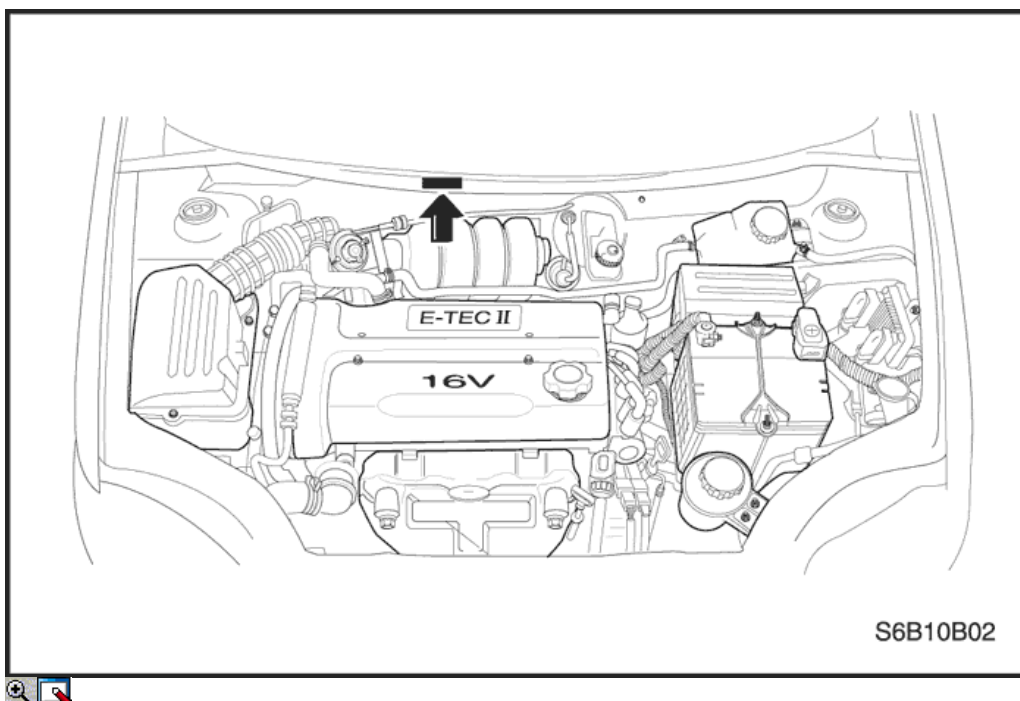

Numer identyfikacyjny pojazdu (VIN) wygrawerowany jest na górnej części przegrody, pod maską silnika.

Umieszczenie numeru silnika

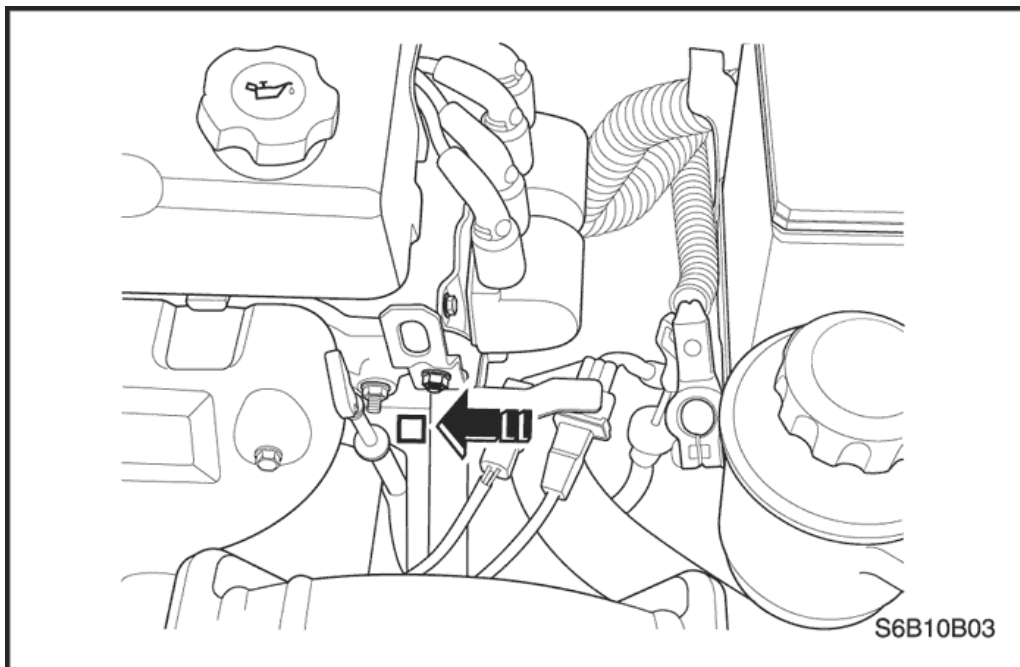

Numer silnika wybity jest na bloku cylindrów, poniżej czwartego kolektora wydechowego spalin.

Numer silnika

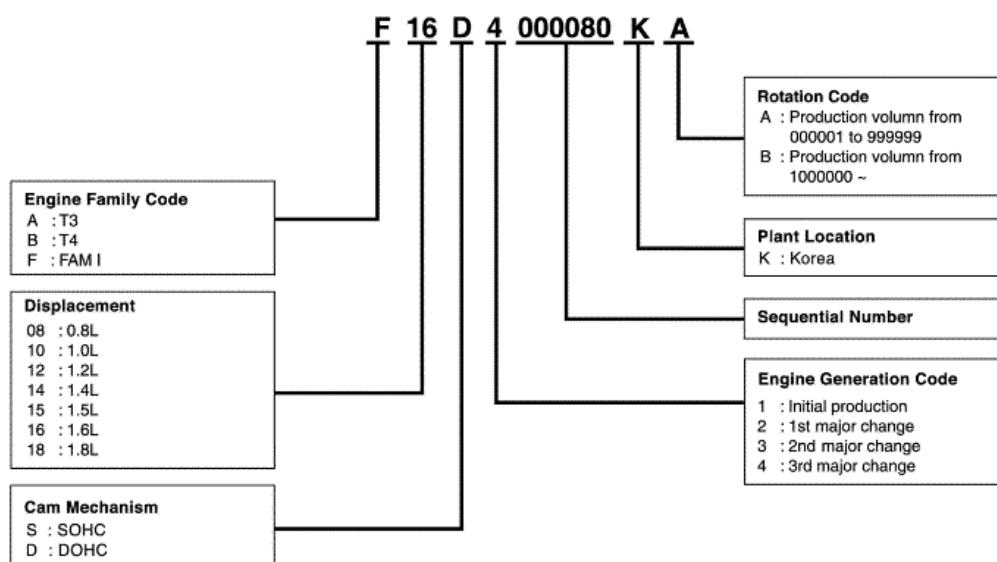

Tabliczka z numerem identyfikacyjnym nadwozia

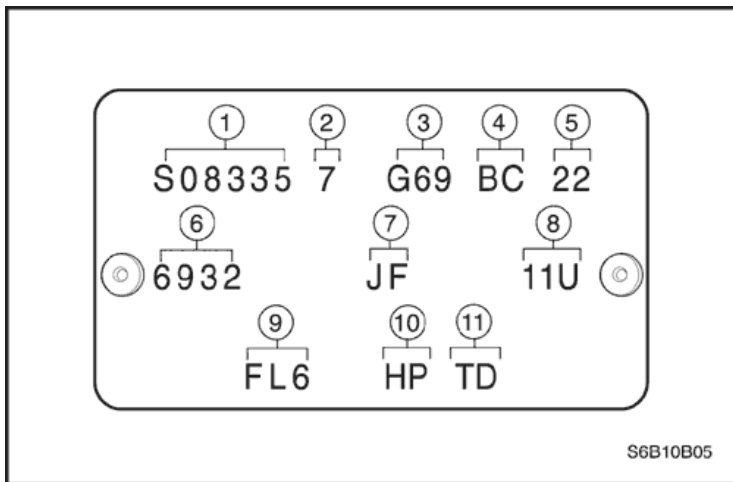

1. Numer P/O
2. Cyfra kontrolna
3. Typ nadwozia
4. Płyta akumulatora
5. Data produkcji
6. Numer kolejny
7. Typ pokrywy komory silnika
8. Kolor nadwozia
9. Boczny wskaźnik lampowy
10. Typ pokrywy bagażnika
11. Typ szyberdachu

Umiejscowienie tabliczki z numerem identyfikacyjnym nadwozia

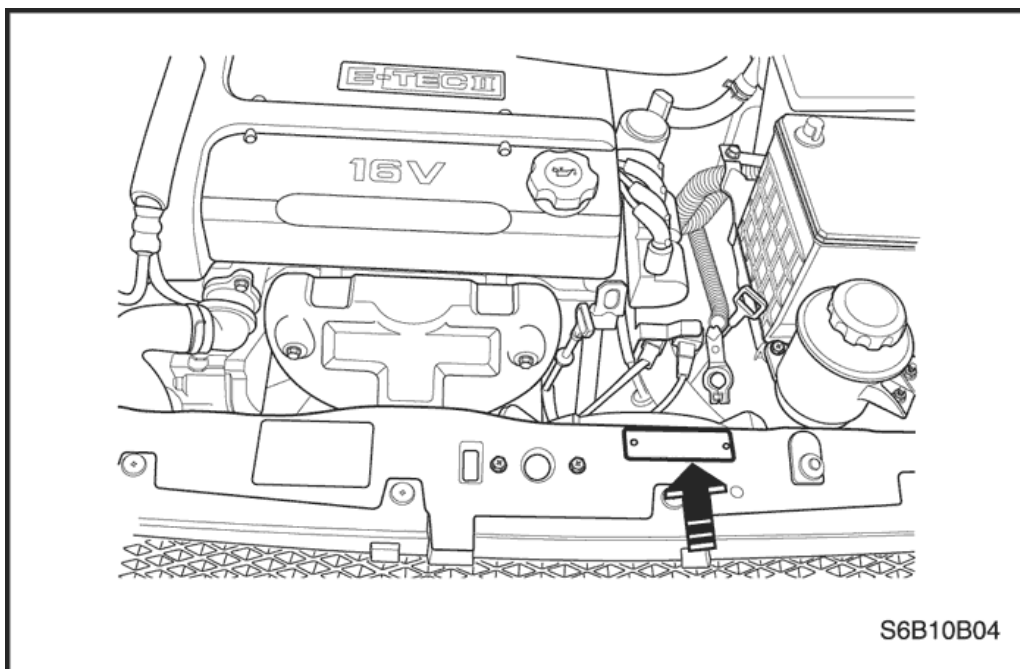

Tabliczka z numerem identyfikacyjnym nadwozia umieszczona jest na górze wspornika panelu przedniego.

Tabliczka z numerem identyfikacyjnym mechanicznej skrzyni biegów (D16)

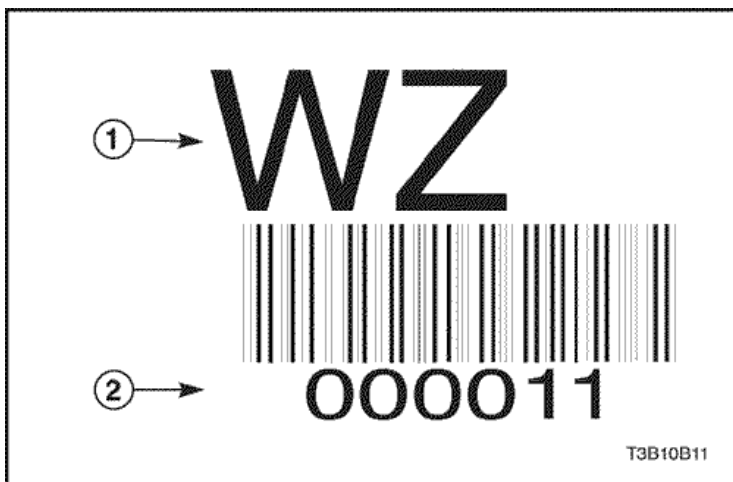

1. Kod identyfikacyjny
2. Numer kolejny

Kod identyfikacyjny	Silnik	Przełożenie:
SY	1,4 L DOHC	3.944

Umieszczenie tabliczki z numerem identyfikacyjnym mechanicznej skrzyni biegów (D16)

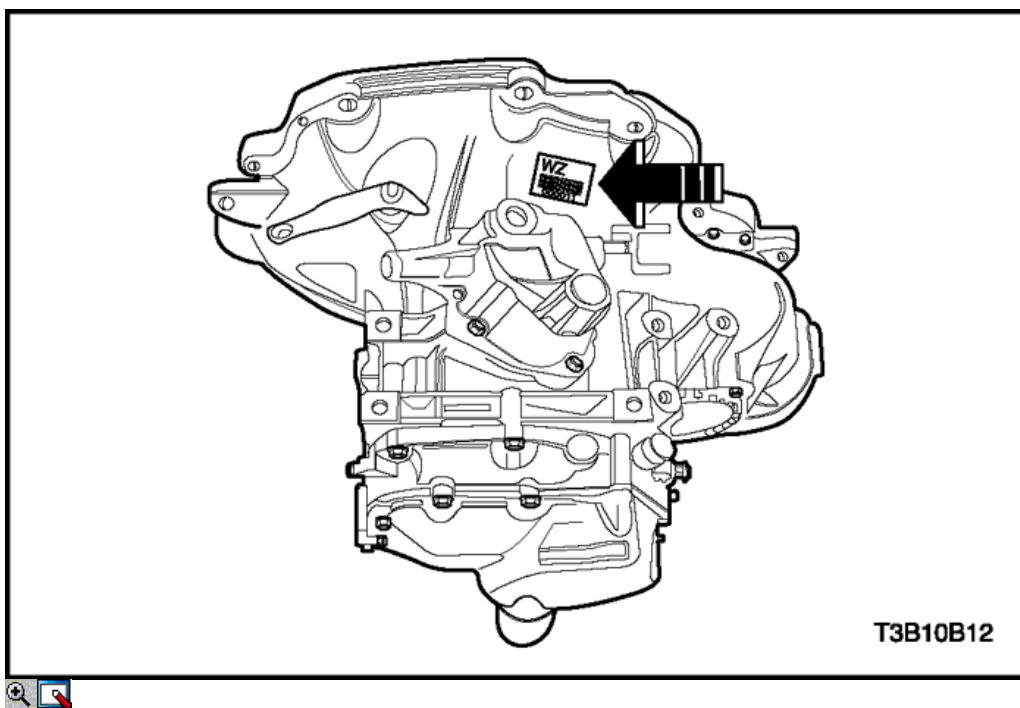

Tabliczka z numerem identyfikacyjnym mechanicznej skrzyni biegów przymocowana jest do górnej części obudowy, w pobliżu silnika.

Tabliczka z numerem identyfikacyjnym mechanicznej skrzyni biegów (Y4M HD)

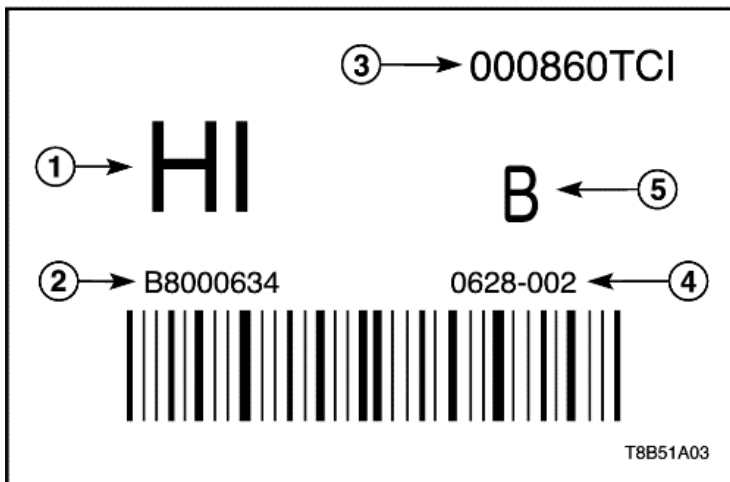

1. Numer modelu
2. Numer P/O
3. Nr seryjny/ T: skrzynia biegów/ C: Liczba obrotów
4. Data początkowa produkcji i numer kolejny dla mech. skrz. biegów
5. A: A/S, B: Fabryka Bupyeong

Umiejscowienie tabliczki z numerem identyfikacyjnym mechanicznej skrzyni biegów (Y4M HD)

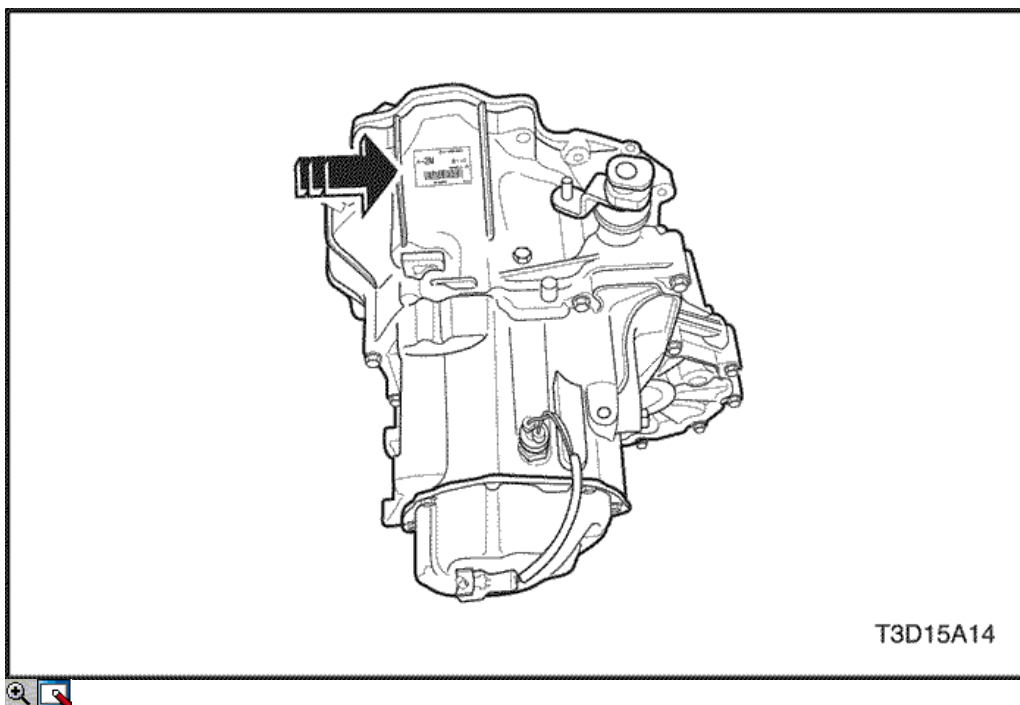

Tabliczka z numerem identyfikacyjnym mechanicznej skrzyni biegów przymocowana jest do górnej części obudowy, w pobliżu silnika.

Tabliczka z numerem identyfikacyjnym automatycznej skrzyni biegów

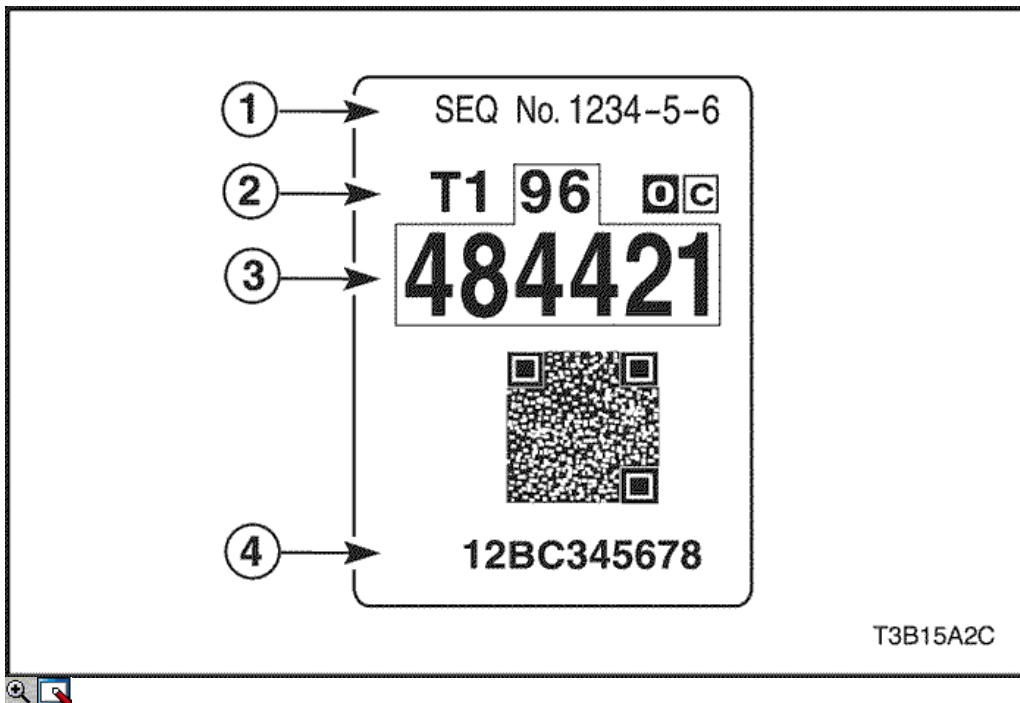

1. Numer partii AW
2. Kod identyfikacyjny części
3. Numer części DW
4. Numer seryjny AW

Umieszczenie tabliczki z numerem identyfikacyjnym automatycznej skrzyni biegów

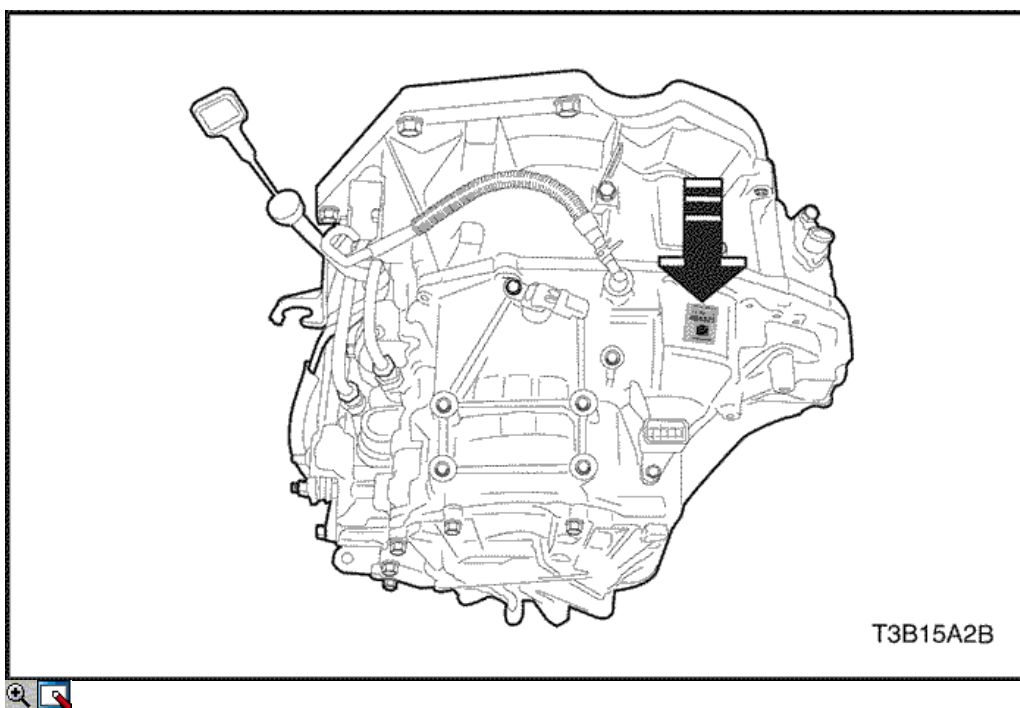

Tabliczka z numerem identyfikacyjnym automatycznej skrzyni biegów przymocowana jest do górnej części skrzyni.

Procedury podnoszenia pojazdu

Uwaga: W celu uniesienia pojazdu należy umieszczać podnośnik wyłącznie w ściśle oznaczonych miejscach. Nieprzestrzeganie tego zalecenia może doprowadzić do trwałego zdeformowania nadwozia pojazdu. Wiele autoryzowanych warsztatów i stacji obsługi technicznej wyposażonych jest w specjalne podnośniki do podnoszenia poszczególnych części ramy w celu uniesienia pojazdu. W razie stosowania innych metod podnoszenia pojazdu należy zachowywać szczególną ostrożność, aby nie uszkodzić zbiornika paliwa, króćca wlewu paliwa, układu wydechowego i podwozia.

Miejsca przeznaczone do unoszenia pojazdu

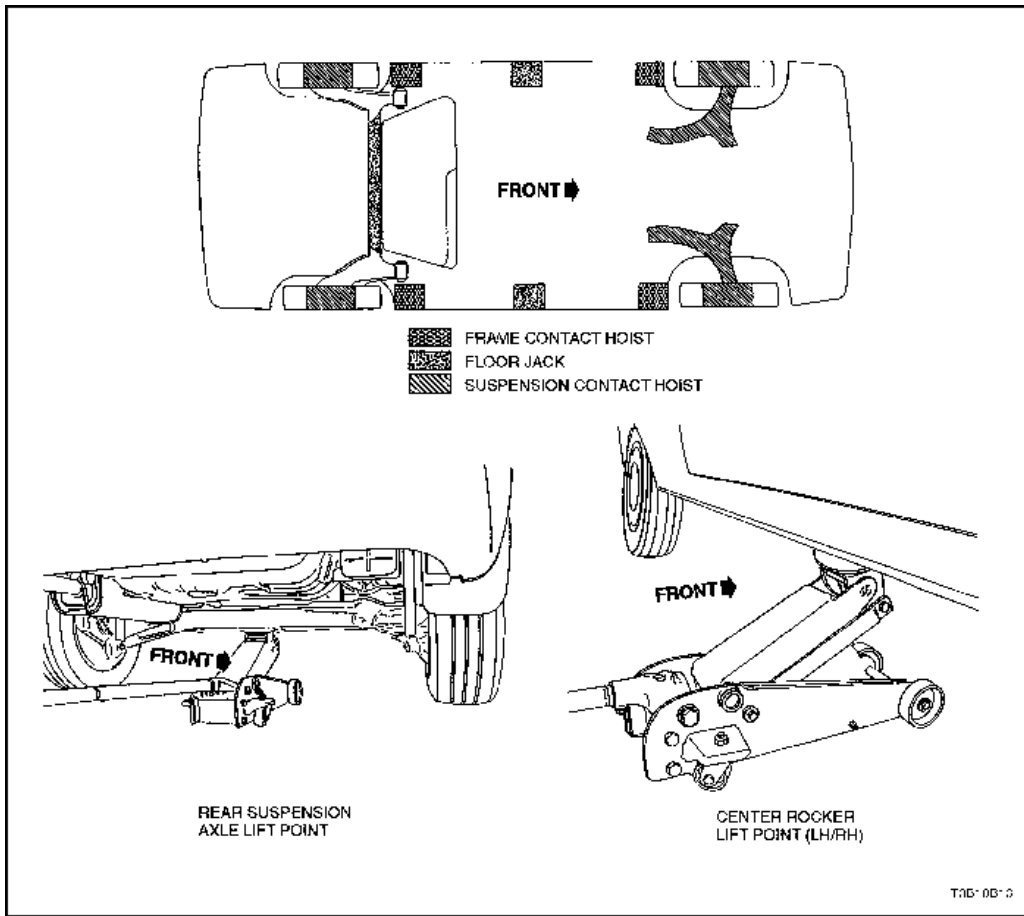

Miejsca przeznaczone do unoszenia pojazdu

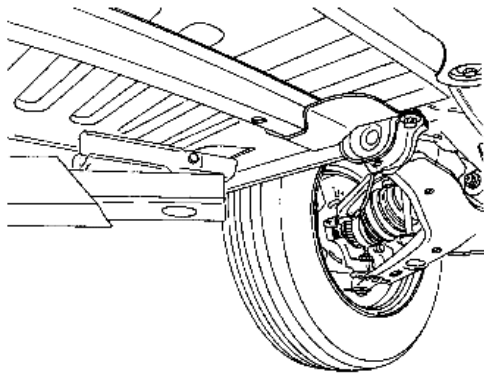

FRAME CONTACT HOIST
-REARWARD OF FRONT TIRE-

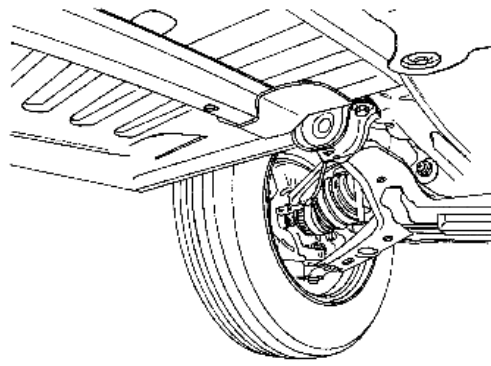

SUSPENSION CONTACT HOIST
-UNDER FRONT LOWER CONTROL ARM-

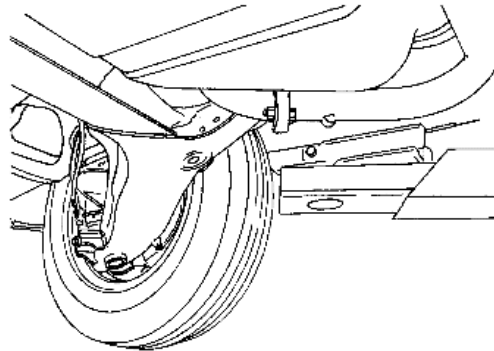

FRAME CONTACT HOIST
-FORWARD OF REAR TIRE-

