



Regulacja hamulca postojowego

Ostrzeżenie: Przejdź do [Ostrzeżenie o pyłe okładzin hamulcowych](#) w sekcji Przedmowa.

Uwaga: Do dokręcania lub odkręcania nakrętki regulacyjnej należy używać WYŁĄCZNIE NARZĘDZI RĘCZNYCH.

1. Kilka razy całkowicie załączyć i zwolnić hamulec postojowy. Sprawdzić, czy dźwignia hamulca postojowego została całkowicie zwolniona.
2. Włączyć zapłon. Sprawdzić, czy nie świeci się czerwona lampka ostrzegawcza HAMULEC.
3. Jeśli świeci się czerwona lampka ostrzegawcza HAMULEC, sprawdzić czy:
 - Dźwignia hamulca postojowego jest w położeniu całkowitego zwolnienia, przy ograniczniku.
 - Nie ma luzu na linkach hamulca postojowego.
4. Jeśli czerwona lampka ostrzegawcza HAMULEC pozostaje zapalona i nie znaleziono żadnych widocznych przyczyn, zapoznać się z sekcją [Objawy - Hamulce hydrauliczne](#).
5. Wyłączyć zapłon.
6. Odczepić mieszek dźwigni hamulca postojowego z konsoli podłogowej, naciskając delikatnie do wewnątrz po bokach zabezpieczenia mieszka i odciągając mieszek do tyłu.

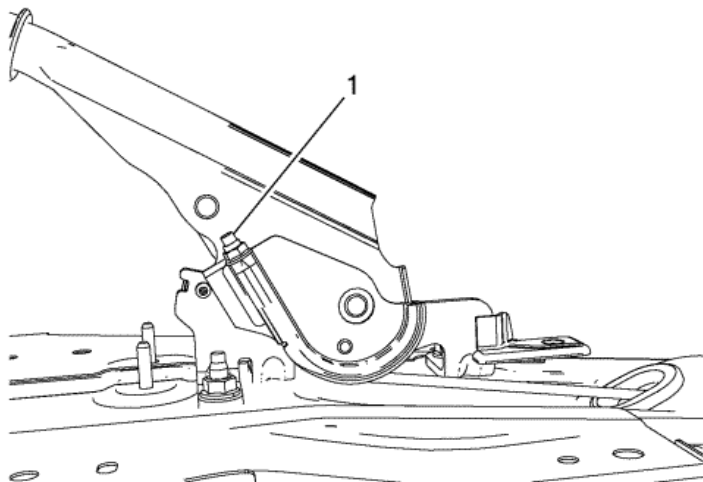

7. Po zwolnieniu dźwigni hamulca postojowego odkręcić nakrętkę regulacyjną (1) na tyle, aby całkowicie zwolnić naprężenie na linie przedniej.

Pouczenie: Przejdź do [Środki ostrożności dotyczące podnoszenia i podpierania pojazdu](#) w sekcji Przedmowa.

8. Podnoszenie i podpieranie pojazdu. Podnieść pojazd tylko na tyle, aby umożliwić wymontowanie zespołu tylnego koła z oponą i regulację tylnego bębna.
9. Wymontować zespoły kół tylnych. Przejdź do [Demontaż i montaż opony i koła](#).
10. Ustawić tylne hamulce bębnowe. Przejdź do [Procedura ustawiania hamulców bębnowych](#).
11. Sprawdzić, czy po regulacji nie występują opory na szczękach hamulcowych, obracając w tym celu bębny hamulcowe. Jeżeli stwierdzono opór, ponownie wycentrować szczęki hamulcowe i jeszcze raz wykonać regulację ustawienia szczęk hamulcowych.
12. Zaciągnąć dźwignię hamulca postojowego do 6 zapadki.

Pouczenie: Przejdź do [Uwaga dotycząca mocowania](#) w sekcji Przedmowa.

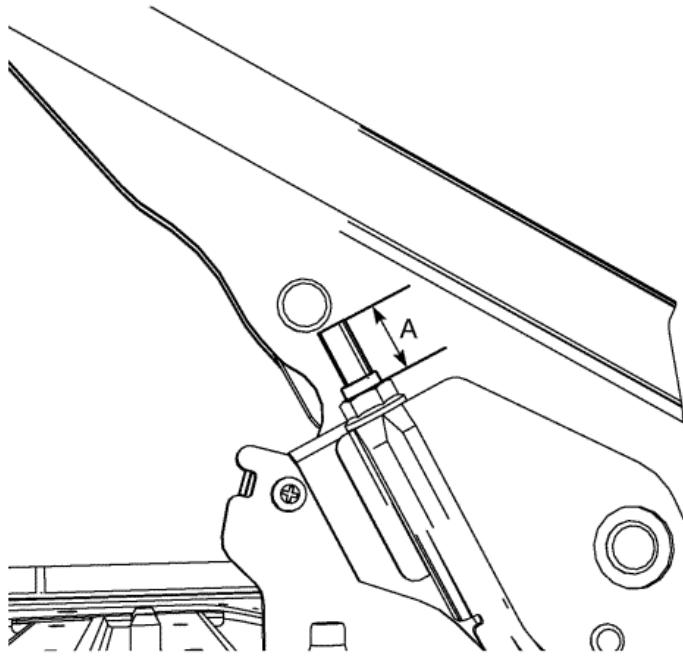

13. Zamontować nakrętkę regulacyjną linki hamulca postojowego dokręcając, aż wielkość występu (A) drążka nastawczego wyniesie 21 mm od nakrętki regulacyjnej.
14. Spróbować obrócić bębny tylnych hamulców. Obrót do tyłu i do przodu powinien być niemożliwy.
15. Całkowicie zwolnić dźwignię hamulca postojowego.
16. Sprawdzić, czy hamulec postojowy jest zwolniony obracając bębny hamulców tylnych. Bębny powinny obracać się swobodnie nie wykazując żadnego oporu na szczękach hamulcowych.
17. Jeżeli bębny nie obracają się swobodnie, powtórzyć procedurę regulacji linki hamulca postojowego.
18. Zaciągnąć dźwignię hamulca postojowego do 3 zapadki i spróbować obrócić bębny hamulca tylnego:
 - Jeden z bębnow hamulcowych nie powinien dać się obrócić ani do przodu, ani do tyłu.
 - Drugi bęben hamulcowy nie powinien dać się obrócić ani do przodu, ani do tyłu lub jego obrócenie powinno wymagać użycia istotnej siły.
19. Zaciągnąć dźwignię hamulca postojowego dalej o jedną dodatkową zapadkę i spróbować obrócić bębny hamulca tylnego.
20. Sprawdzić, czy lewy i prawy bęben hamulcowy nie daje się obrócić.
21. Zamontować zespoły kół tylnych. Przejdź do [Demontaż i montaż opony i koła](#) .
22. Opuścić pojazd.
23. Umieścić mieszek dźwigni hamulca postojowego na konsoli podłogowej i wcisnąć zabezpieczenie mieszka na miejsce w celu zamocowania.
24. Zwolnić dźwignię hamulca postojowego.