



SEKCJA 90

ZDERZAKI I PRZEDNI/TYLNY PAS CZOŁOWY

SPECYFIKACJA

Specyfikacje momentów dokręcania mocowań

Zastosowanie	N·m	Stopofunt (Lb-Ft)	Calofunt (Lb-In)
Śruba pasa czołowego zderzaka przedniego	1.5	-	13
Wkręt pasa czołowego zderzaka przedniego	1.5	-	13
Nakrętki belki udarowej przedniego zderzaka	24	18	-
Wkręty przedniego nadkola	1.5	-	13
Śruby, nakrętki pasa czołowego w przedziale bagażowym	4	-	35
Wkręty chlapacza	1.5	-	13
Nakrętki izolacji energochłonnej tylnego zderzaka	24	18	-
Śruba pasa czołowego zderzaka tylnego	1.5	-	13
Nakrętka pasa czołowego tylnego zderzaka	25	-	18
Wkręt pasa czołowego tylnego zderzaka	1.5	-	13
Nakrętka łącząca pas czołowy zderzaka tylnego z dolną ścianą tylną	4	-	35
Wkręt poszycia tylnej ściany bocznej	1.5	-	13
Wkręty tylnego górnego pasa czołowego	1.5	-	13
Śruby osłony przeciwbryzgowej	1.5	-	13
Nakrętki osłony przeciwbryzgowej	1.5	-	13
Wkręty osłony przeciwbryzgowej	1.5	-	13

OBSŁUGA I NAPRAWY

Serwis pojazdu

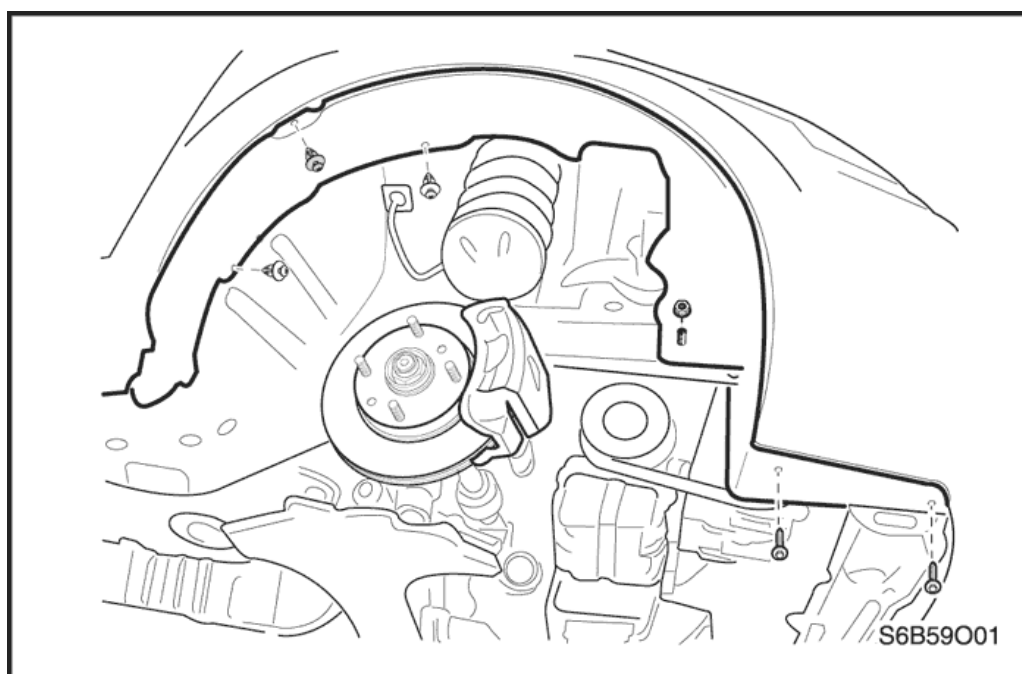

Pas czołowy przedniego zderzaka

Procedura demontażu

1. Odłączyć ujemny przewód akumulatora.
2. Zdjąć przednie koła. Zobacz [Seksja 2E, Opony i koła](#).
3. Odkręcić wkręty, śruby i nakrętki i zdjąć przednią osłonę przeciwbryzgową przedniego nadkola.

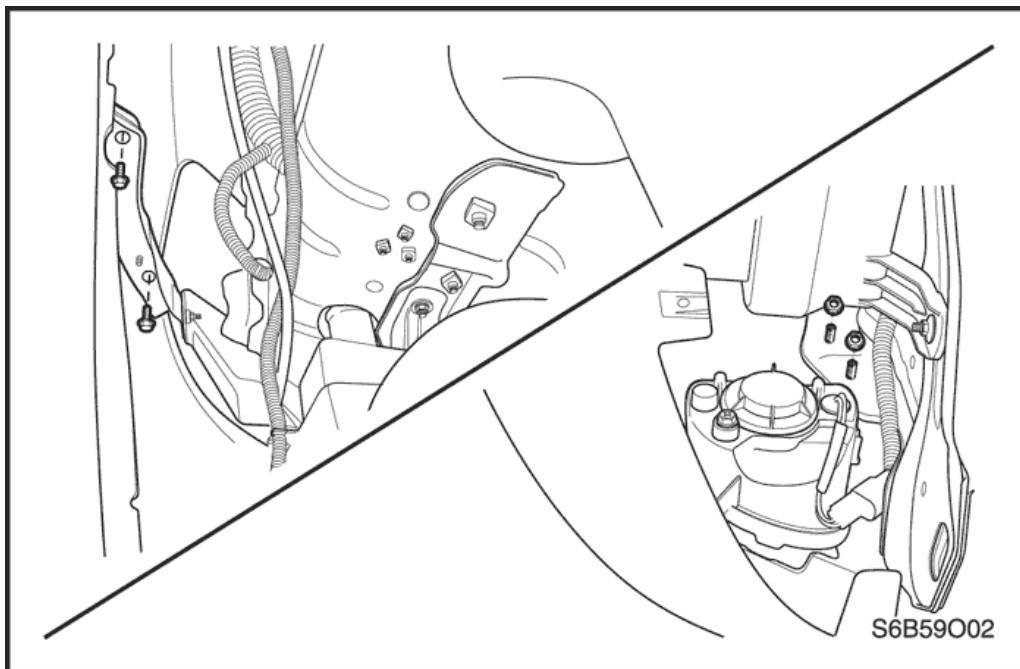

4. Wymontować reflektory, kierunkowskazy, boczne kierunkowskazy i przednie światła przeciwmgłowe. Patrz [Część 9B, Systemy oświetlenia](#).
5. Wykręcić wkręty ze spodu pasa czołowego.
6. Wykręcić nakrętki z pasa czołowego.

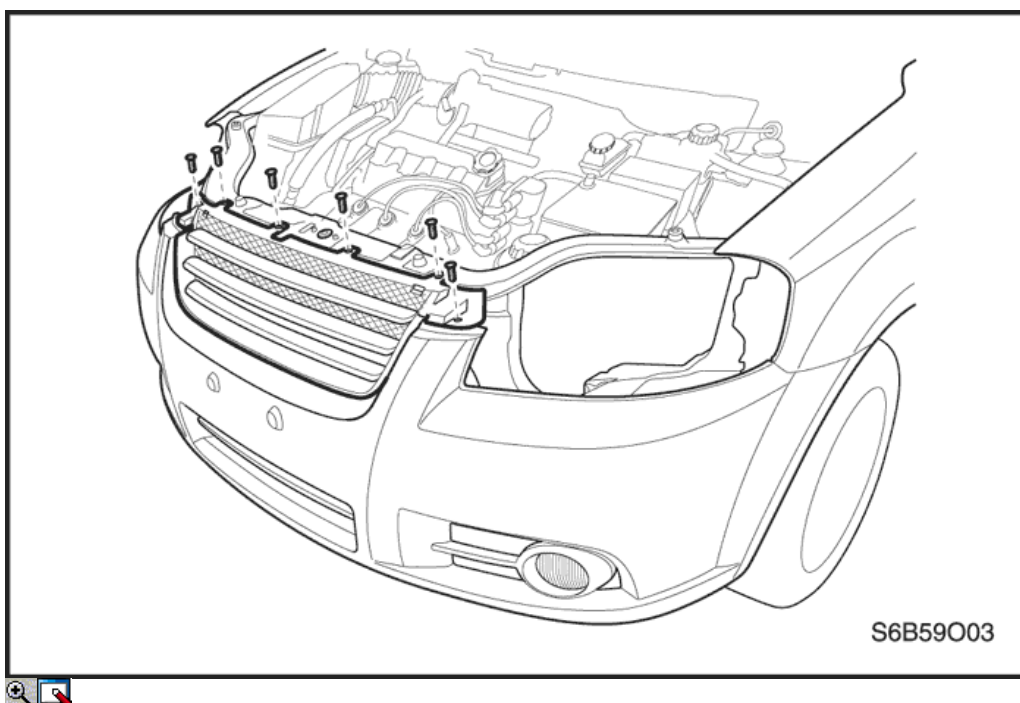

7. Wykręcić wkręty z górnej powierzchni pasa czołowego.
8. Zdjąć pas czołowy przedniego zderzaka.

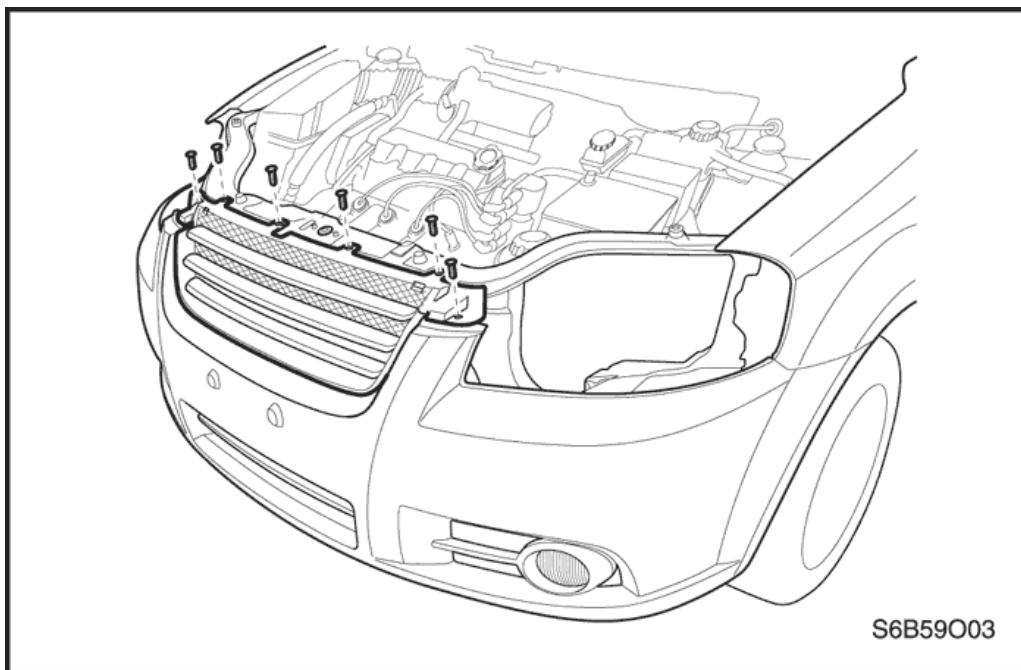

Procedura montażu

Uwaga: Różne rodzaje metali mogą ulegać szybkiej korozji w wyniku wzajemnego kontaktu. Aby zapobiec przedwczesnej korozji należy upewnić się, czy używane mocowanie jest prawidłowe.

1. Założyć pas czołowy zderzaka.
2. Przykręcić wkręty do górnej powierzchni pasa czołowego.

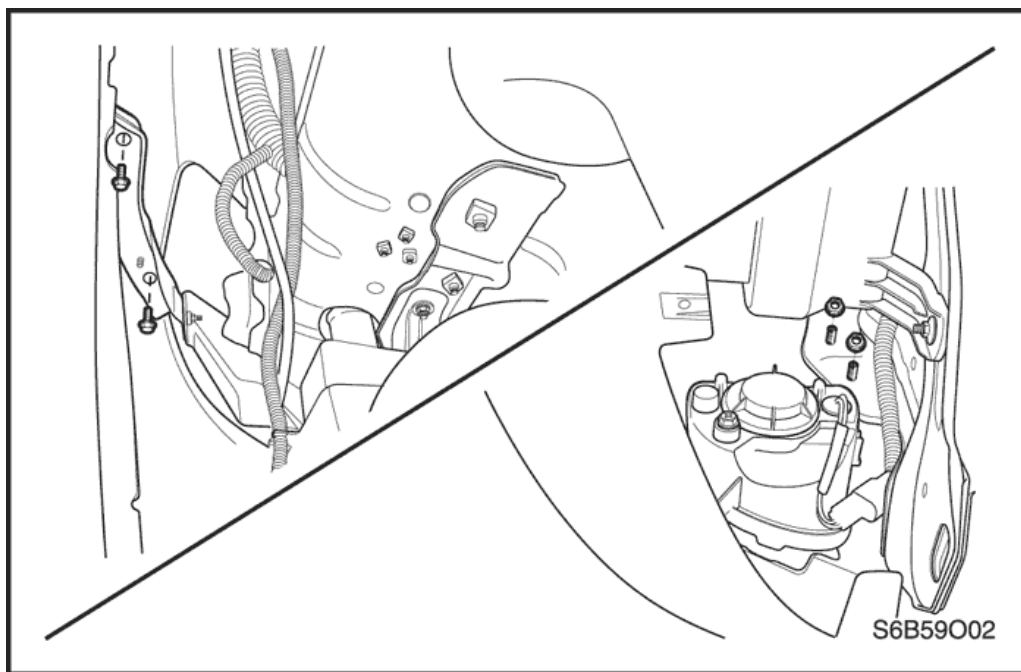

3. Przykręcić nakrętki z tyłu pasa czołowego.

Dokręcić

Dokręcić nakrętki belki udarowej przedniego zderzaka momentem 27 N•m (20 funt x stopa).

4. Przykręcić wkręty do spodu pasa czołowego.

Dokręcić

Dokręcić wkręty przedniego nadkola momentem 1,5 N•m (13 funt x cal).

5. Zamontować reflektory, kierunkowskazy, boczne kierunkowskazy i przednie światła przeciwmgłowe. Patrz [Część 9B, Systemy oświetlenia](#).

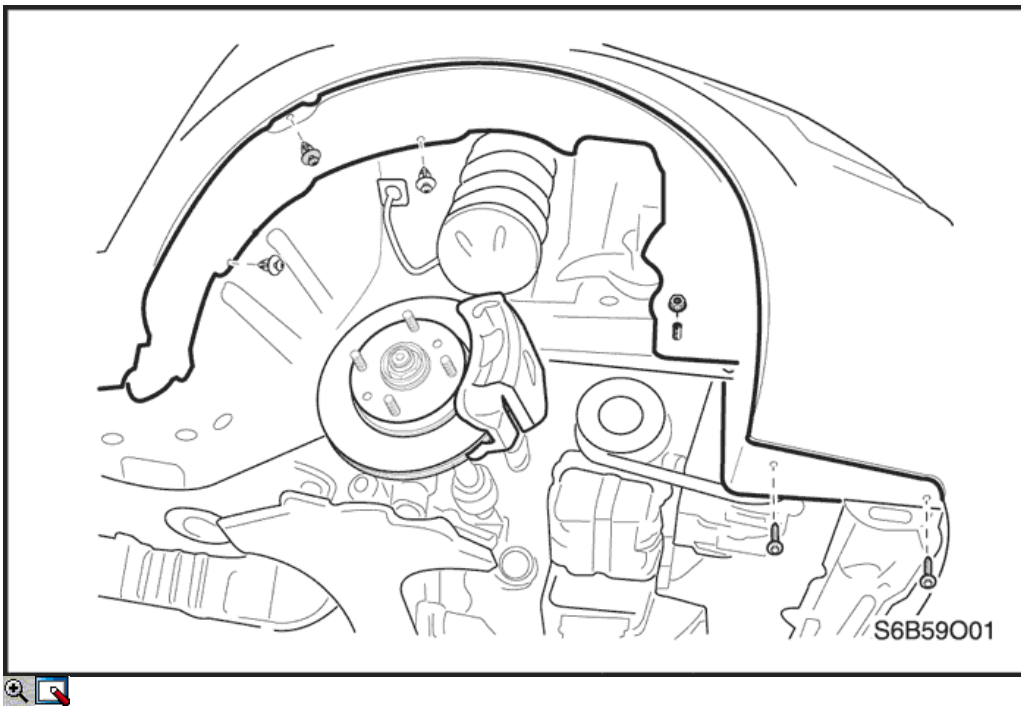

6. Za pomocą wkrętów, śrub i nakrętek przykręcić osłony przeciwbryzgowe przedniego nadkola.

7. Założyć przednie koła. Zobacz [Sekcja 2E, Opony i koła](#).

Dokręcić

Dokręcić wkręty osłony przeciwbryzgowej momentem 1,5 N•m (13 funt x cal).

Dokręcić śruby osłony przeciwbryzgowej momentem 1,5 N•m (13 funt x cal).

Dokręcić nakrętki osłony przeciwbryzgowej momentem 1,5 N•m (13 funt x cal).

8. Podłączyć ujemny przewód akumulatora.

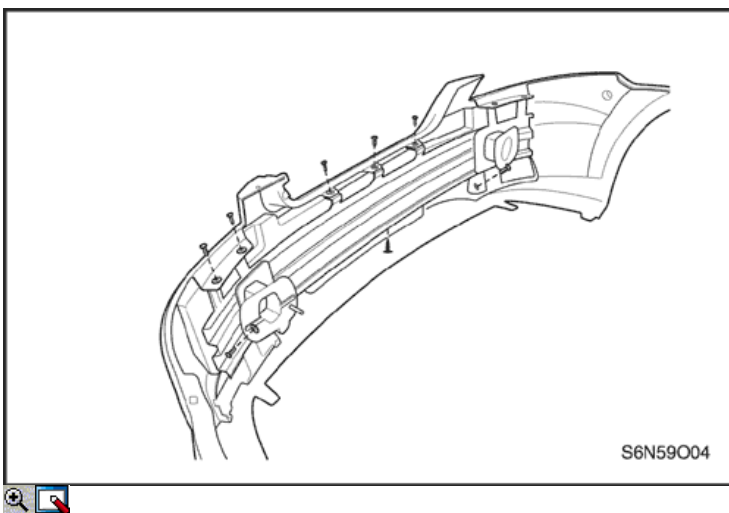

Belka uderowa przedniego zderzaka

Procedura demontażu

1. Zdjąć pas czołowy przedniego zderzaka. Patrz [„Pas czołowy przedniego zderzaka”](#) w tej części.
2. Zdjąć belkę uderową przedniego zderzaka.

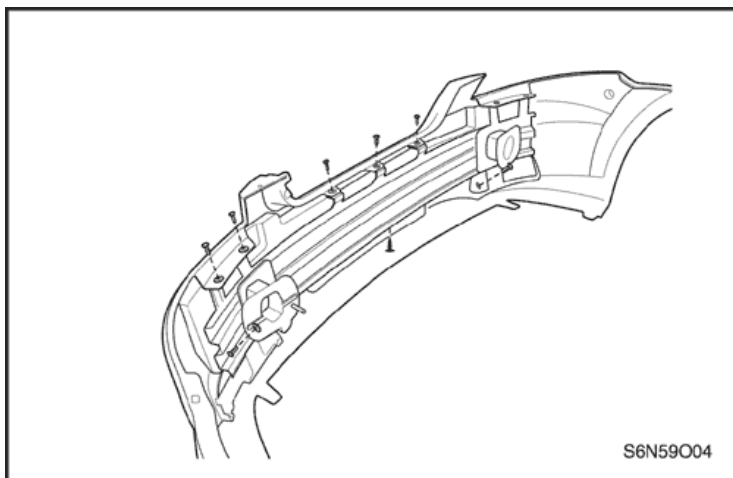

Procedura montażu

1. Założyć belkę uderową przedniego zderzaka.
2. Założyć pas czołowy przedniego zderzaka. Patrz „[Pas czołowy przedniego zderzaka](#)” w tej części.

Pas czołowy zderzaka przedniego (Hatchback)

Procedura demontażu

1. Podnieść i odpowiednio podeprzeć pojazd.
2. Zdjąć przednie koło. Zobacz [Sekcja 2E, Opony i koła](#).
3. Zdemontować nadkola antykorozyjne. Patrz [Część 9R, Przód nadwozia](#).
4. Zdemontować reflektory. Patrz [Część 9B, Systemy oświetlenia](#).
5. Wymontować kratkę chłodnicy. Patrz [Część 9R, Przód nadwozia](#).

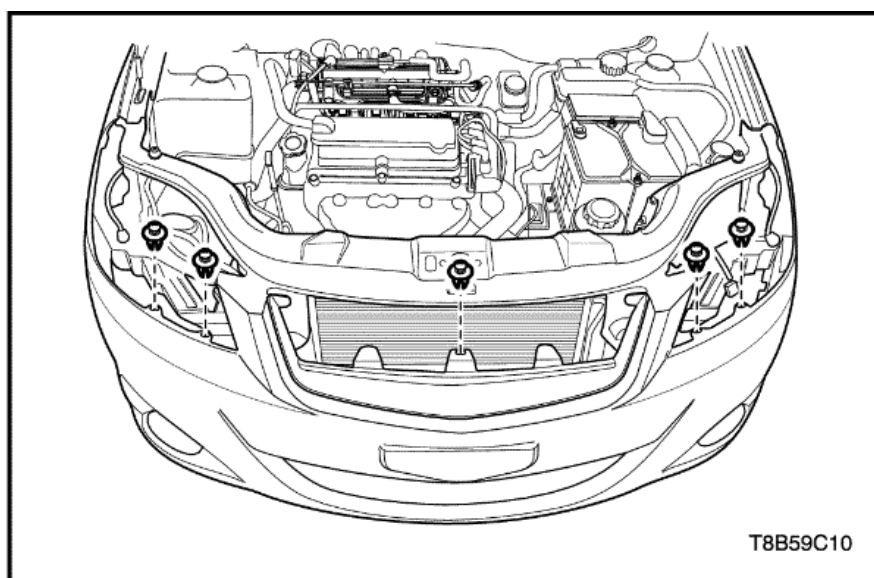

6. Wymontować zaciski z górnej powierzchni pasa czołowego.

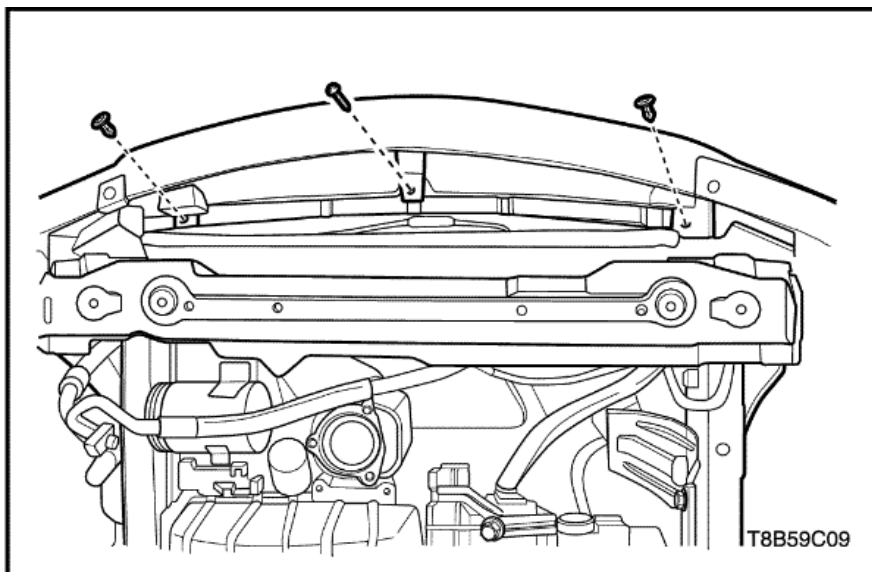

7. Wymontować zaciski i wkręt z dolnej powierzchni pasa czołowego.

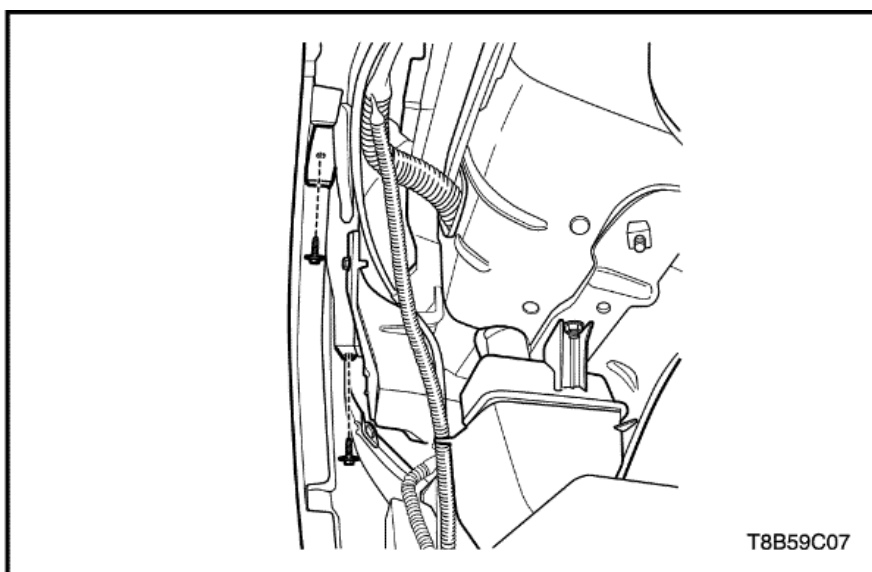

8. Wykręcić śruby po wewnętrznej stronie pasa czołowego zderzaka.
9. Zdjąć pas czołowy przedniego zderzaka.

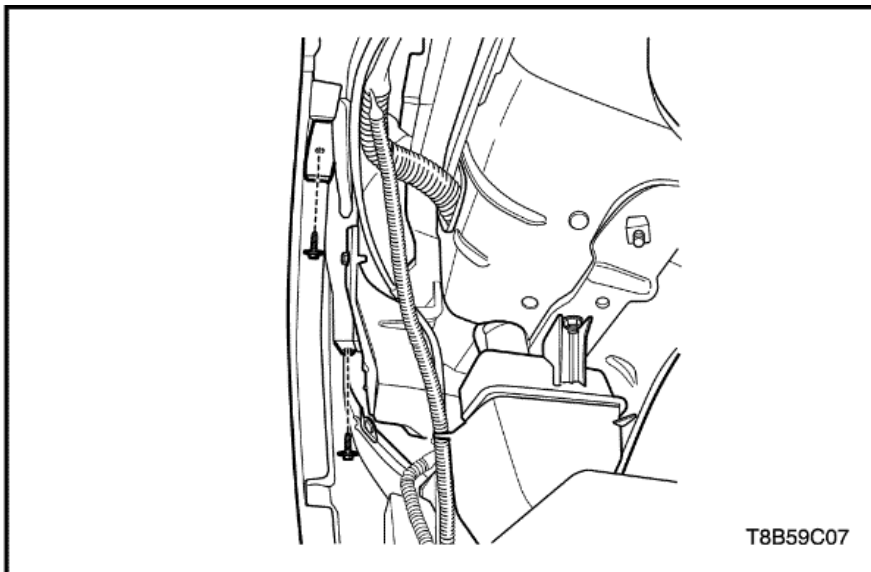

Procedura montażu

1. Założyć pas czołowy przedniego zderzaka.
2. Wkręcić śruby po wewnętrznej stronie pasa czołowego zderzaka.

Dokręcić

Dokręcić śruby pasa czołowego przedniego zderzaka momentem 1,5 N•m (13 funtów/cal).

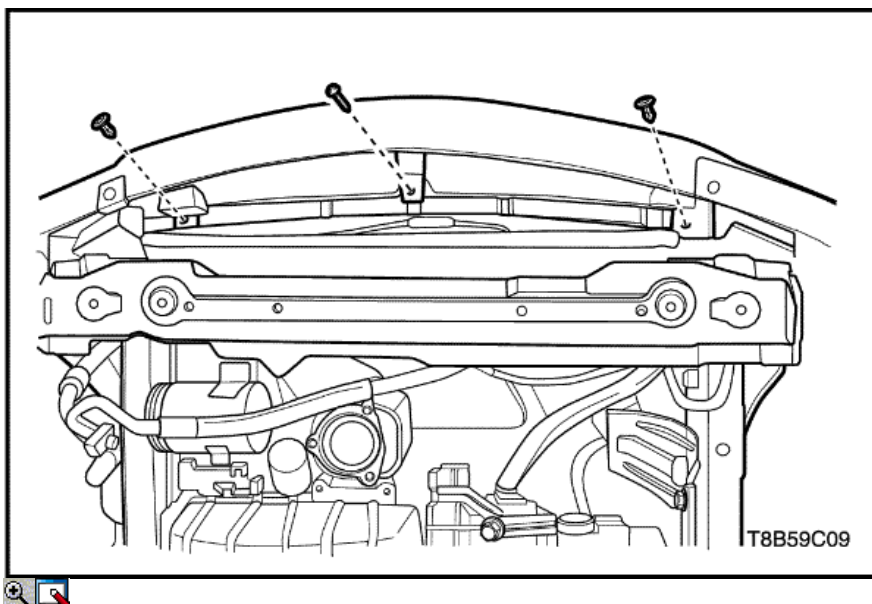

3. Zamontować zaciski i śrubę w dolnej części pasa czołowego zderzaka.

Dokręcić

Dokręcić wkręt pasa czołowego przedniego zderzaka momentem 1,5 N•m (13 funt x cal).

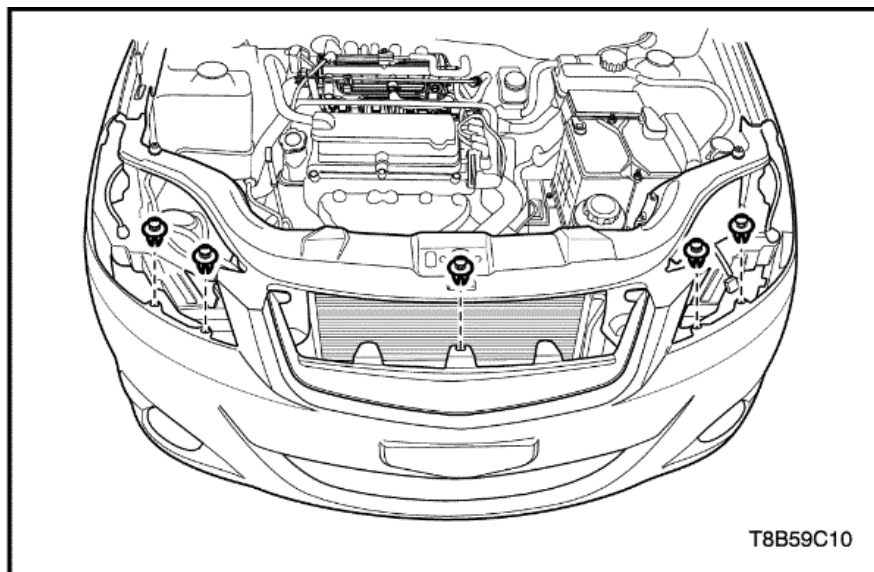

4. Zamontować zaciski w górnej powierzchni pasa czołowego.
5. Założyć kratkę chłodnicy. Patrz [Część 9R, Prząd nadwozia](#).
6. Zainstalować reflektory. Patrz [Część 9B, Systemy oświetlenia](#).
7. Zamontować nadkola antykorozyjne. Patrz [Część 9R, Prząd nadwozia](#).
8. Założyć przednie koło. Zobacz [Sekcja 2E, Opony i koła](#).
9. Opuścić pojazd.

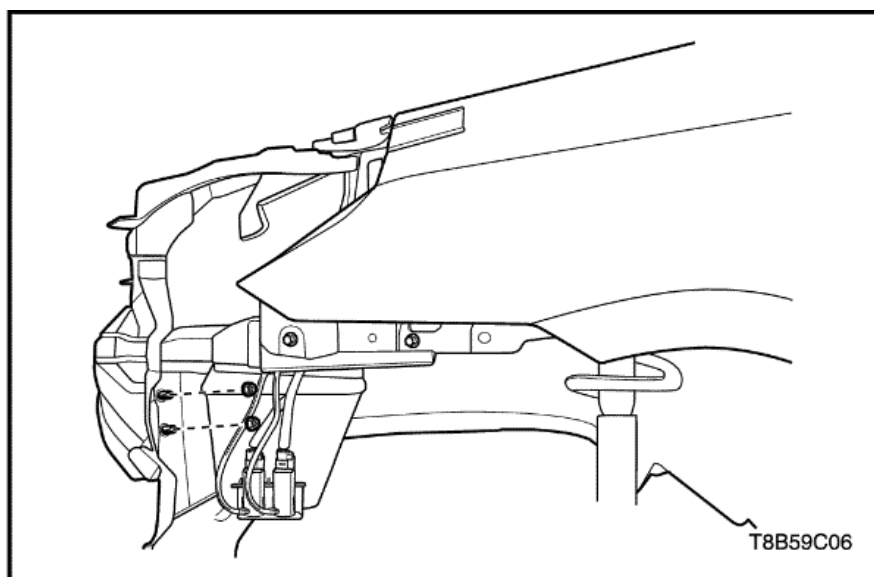

Belka udarowa przedniego zderzaka (Hatchback)

Procedura demontażu

1. Zdjąć pas czołowy przedniego zderzaka. Patrz [„Pas czołowy przedniego zderzaka \(Hatchback\)”](#) w tej części.
2. Zdjąć nakrętki belki udarowej przedniego zderzaka.
3. Zdjąć belkę udarową przedniego zderzaka.

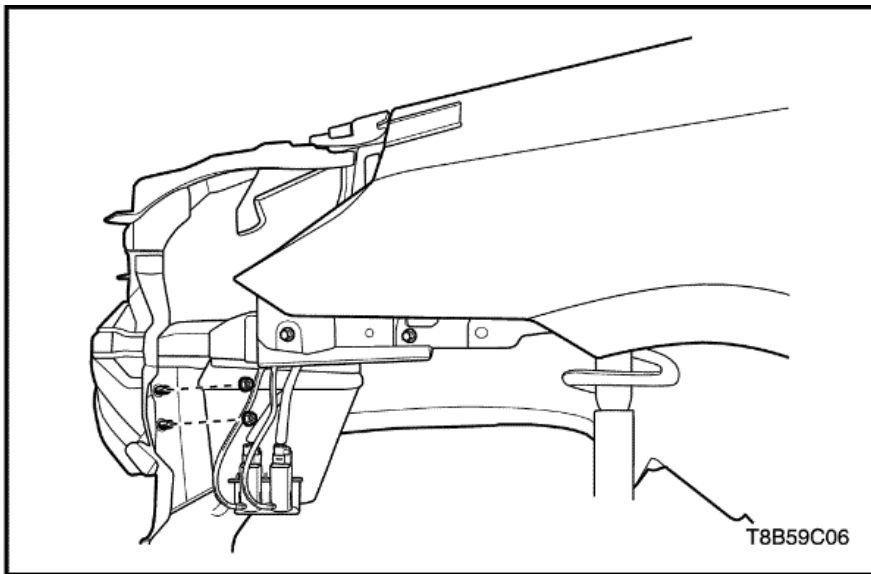

Procedura montażu

1. Założyć belkę uderową przedniego zderzaka.
2. Wkręcić nakrętki belki uderowej przedniego zderzaka.

Dokręcić

Dokręcić nakrętki belki uderowej przedniego zderzaka momentem 24 N•m (18 funtów/stopę).

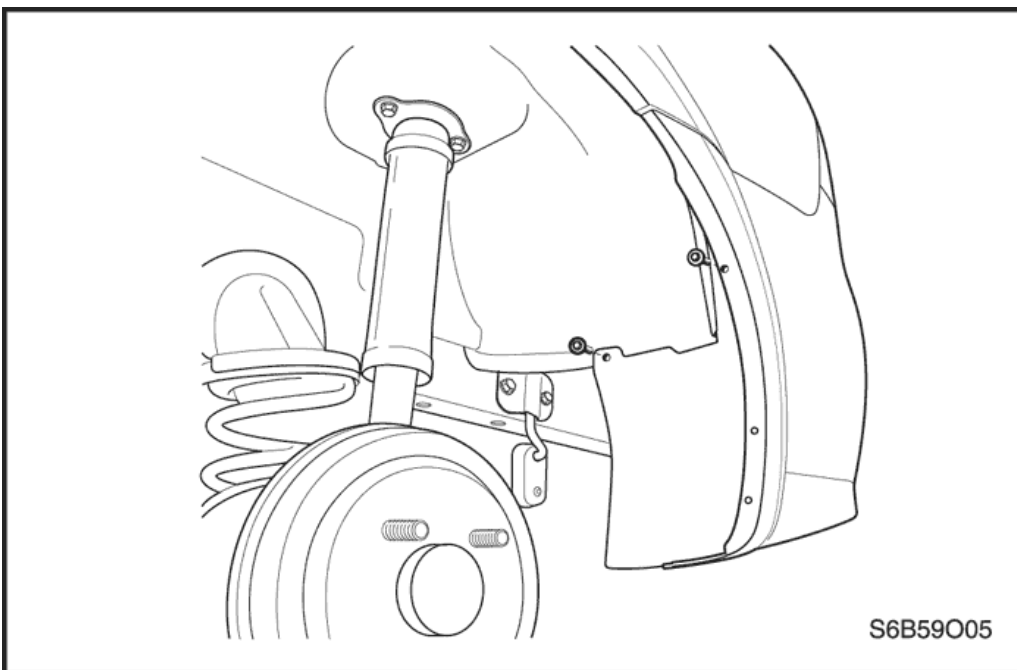

Pas czołowy tylnego zderzaka

Procedura demontażu

1. Zdjąć tylne koła. Zobacz [Sekcja 2E, Opony i koła](#).
2. Odkręcić śruby i zdjąć chlapacze.
3. Odkręcić wkręty i zdjąć osłony przeciwbryzgowe.
4. Odkręcić wkręty za pasem czołowym.

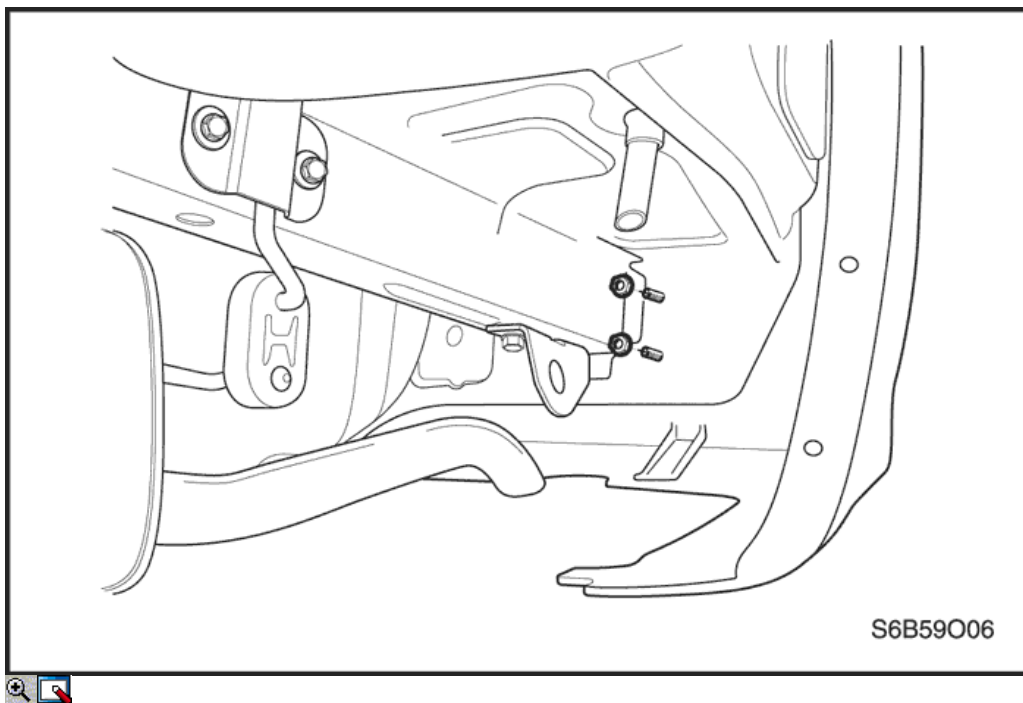

5. Odkręcić nakrętki umieszczone z tyłu izolacji energochłonnej tylnego zderzaka.

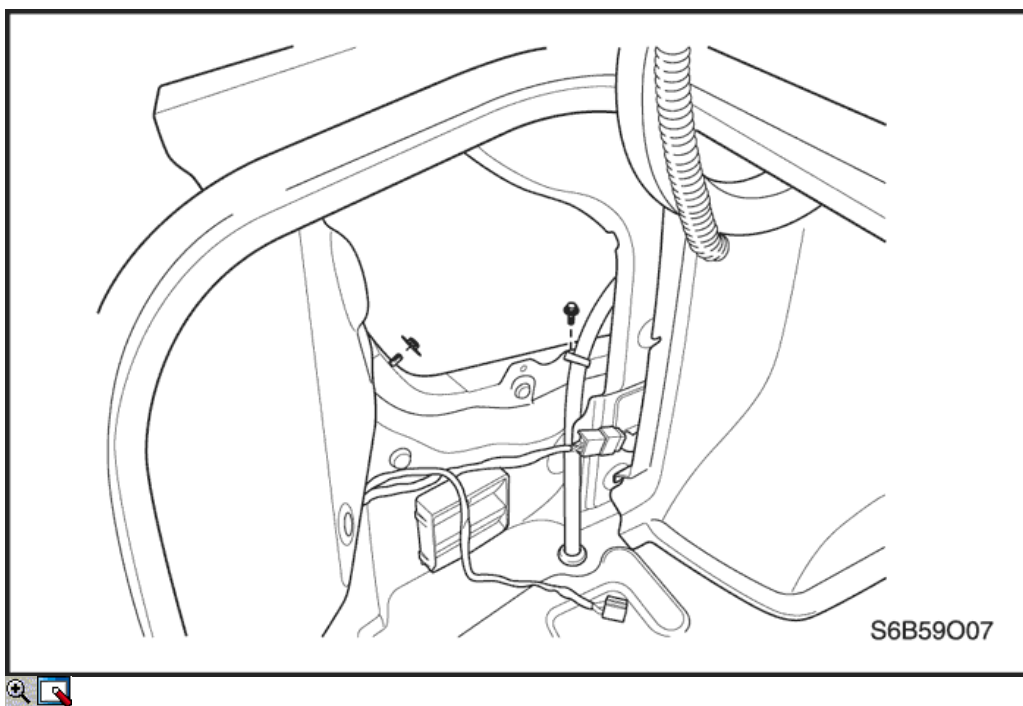

6. Zdjąć panele poszycia tylnej części przedziału bagażowego. Patrz [Rozdział 9G, Poszycie wnętrza](#).
7. Wykręcić śruby i nakrętki w przedziale bagażowym.

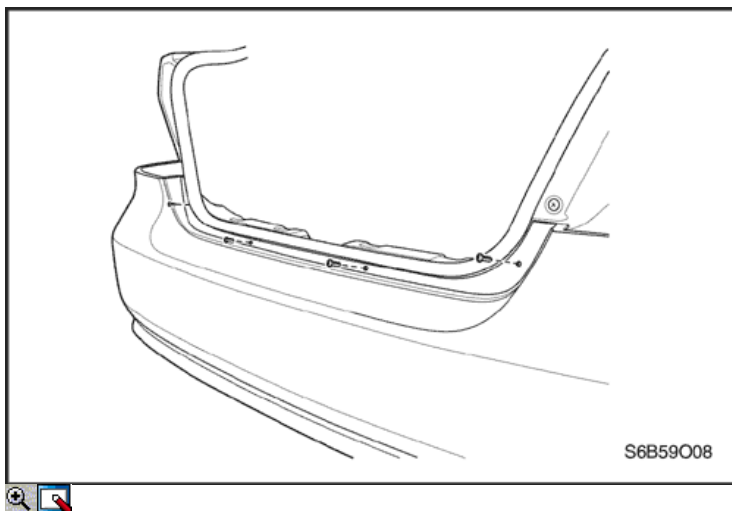

8. Wykręcić wkręty tylnej górnej części pasa czołowego.
9. Zdemontować pas czołowy.

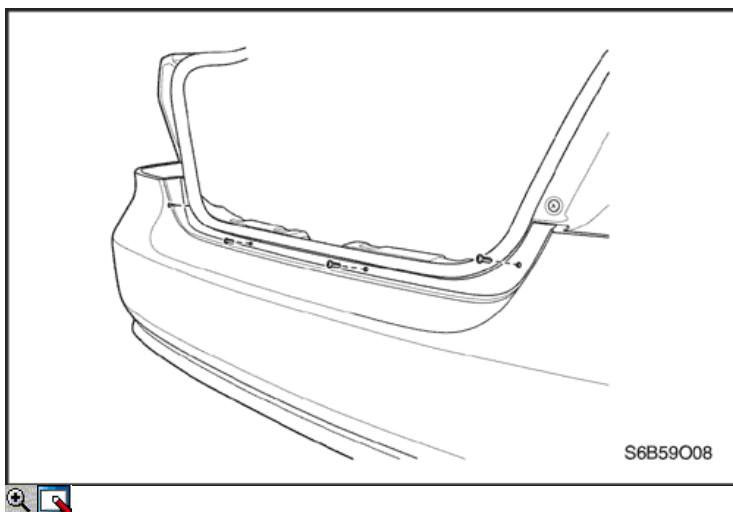

Procedura montażu

Uwaga: Różne rodzaje metali mogą ulegać szybkiej korozji w wyniku wzajemnego kontaktu. Aby zapobiec przedwczesnej korozji należy upewnić się, czy używane mocowanie jest prawidłowe.

1. Za pomocą wkrętów tylnej górnej części pasa czołowego przymocować pas.

Dokręcić

Dokręcić wkręty tylnej górnej części pasa czołowego momentem 1,5 N·m (13 funt x cal).

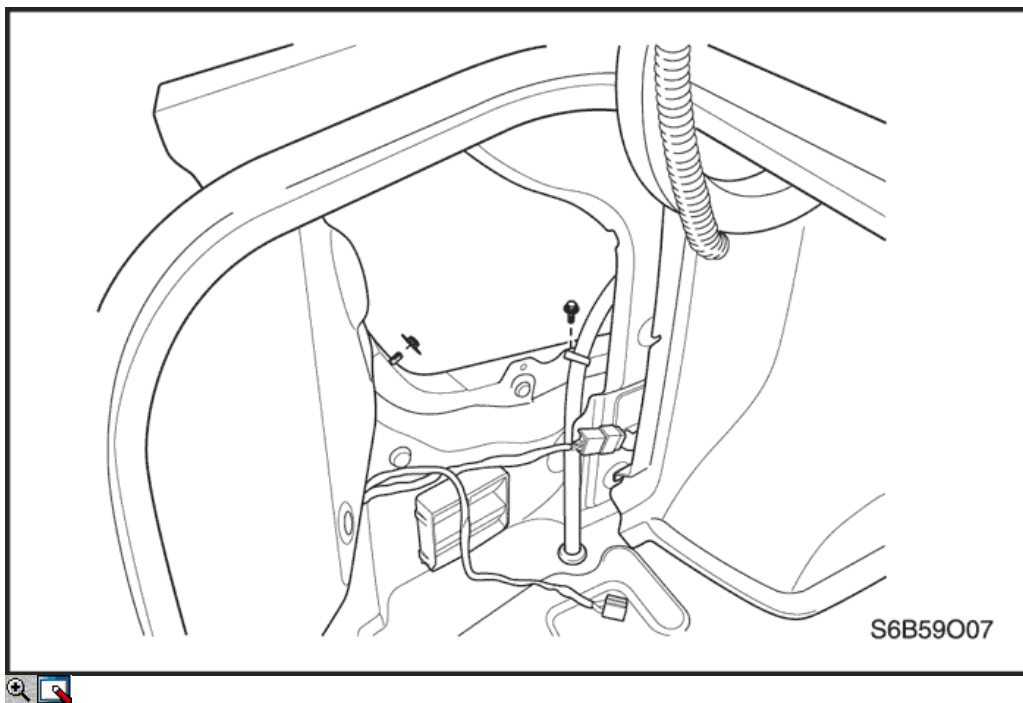

2. Wkręcić śruby i nakrętki w przedziale bagażowym.

Dokręcić

Dokręcić śruby pasa czołowego w przedziale bagażowym momentem 4 N•m (35 funt x cal).

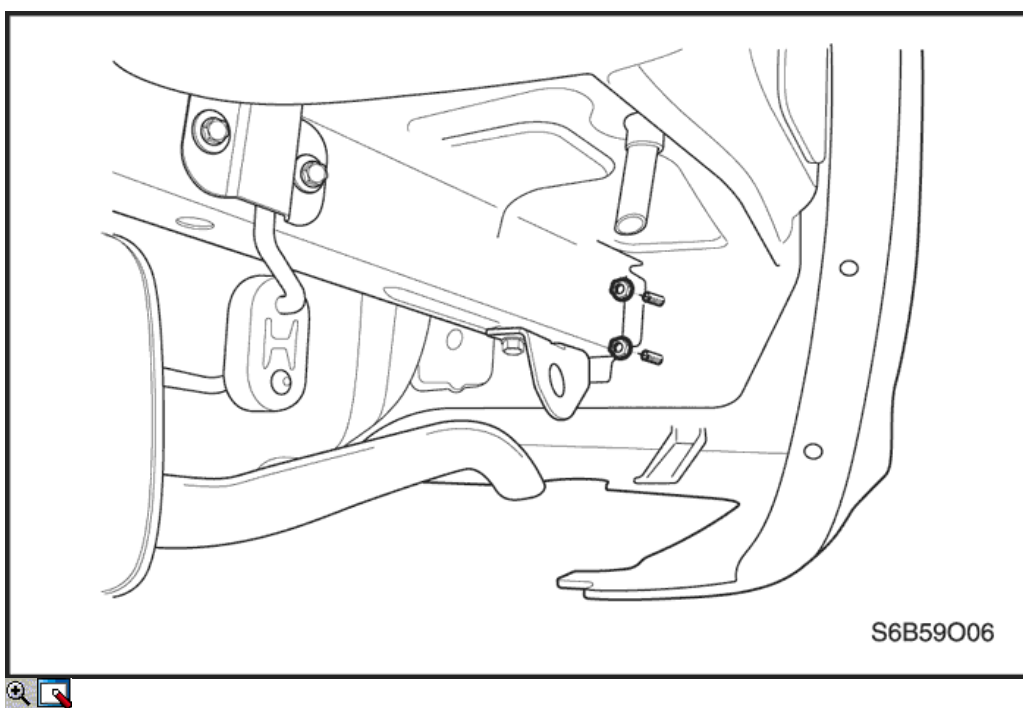

3. Założyć panele poszycia tylnej części przedziału bagażowego. Patrz [Część 9G, Poszycie wnętrza](#).

4. Przykręcić nakrętki za izolacją energochłonną tylnego zderzaka.

Dokręcić

Dokręcić nakrętki izolacji energochłonnej tylnego zderzaka momentem 24 N•m (18 funt x stopa).

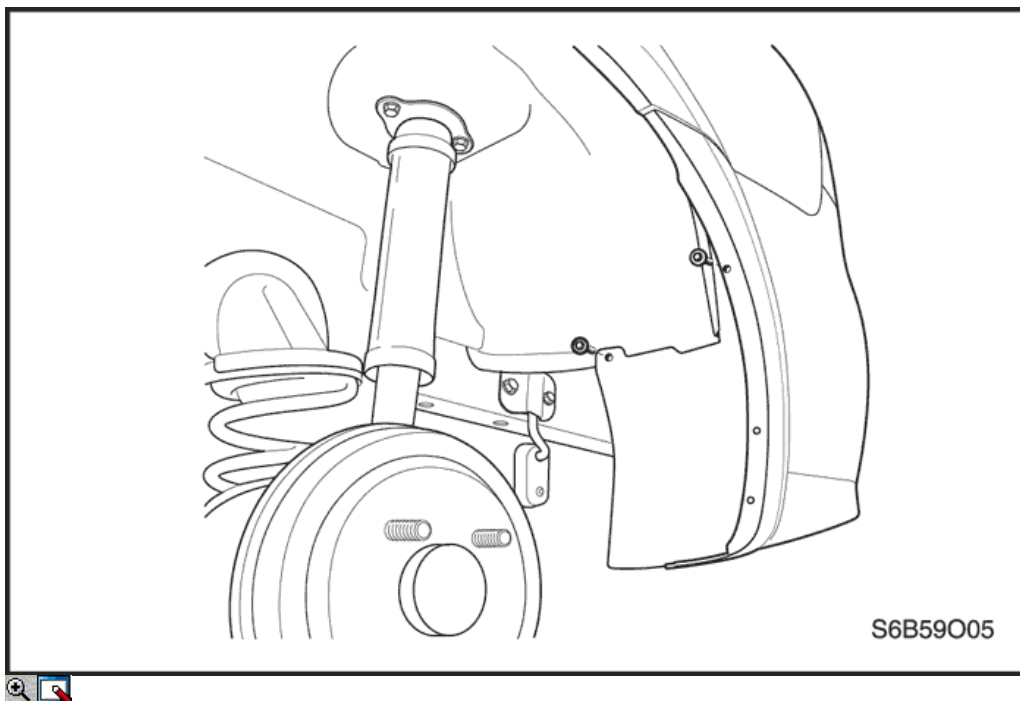

5. Przykręcić śruby za pasem czołowym.

Dokręcić

Dokręcić wkręty z tyłu pasa czołowego momentem 1,5 N·m (13 funt x cal).

6. Za pomocą wkrętów przymocować osłony przeciwbryzgowie.

Dokręcić

Dokręcić wkręty osłony przeciwbryzgowej momentem 1,5 N·m (13 funt x cal).

7. Za pomocą wkrętów przymocować chlapacze.

Dokręcić

Dokręcić wkręty mocujące chlapacz momentem 1,5 N·m (13 funt x cal).

8. Założyć tylne koła. Zobacz [Seksja 2E, Opony i koła](#).

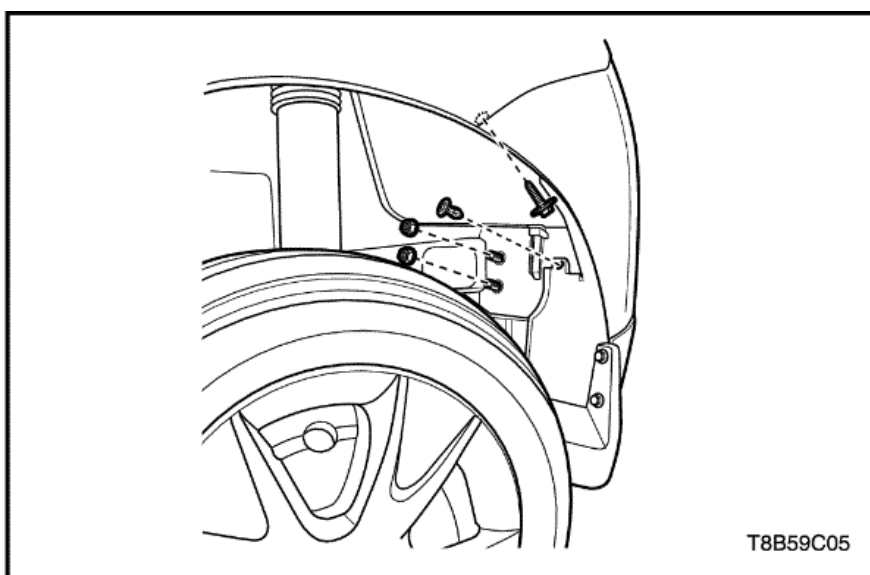

Pas czołowy tylnego zderzaka (Hatchback)

Procedura demontażu

1. Podnieść i odpowiednio podeprzeć pojazd.
2. Wymontować tylne koło. Zobacz [Sekcja 2E, Opony i koła](#).
3. Wymontować zespół lampy tylnej. Patrz [Część 9B, Systemy oświetlenia](#).
4. Wykręcić nakrętki pasa czołowego zderzaka tylnego, śrubę i zacisk oraz tylne nadkole.

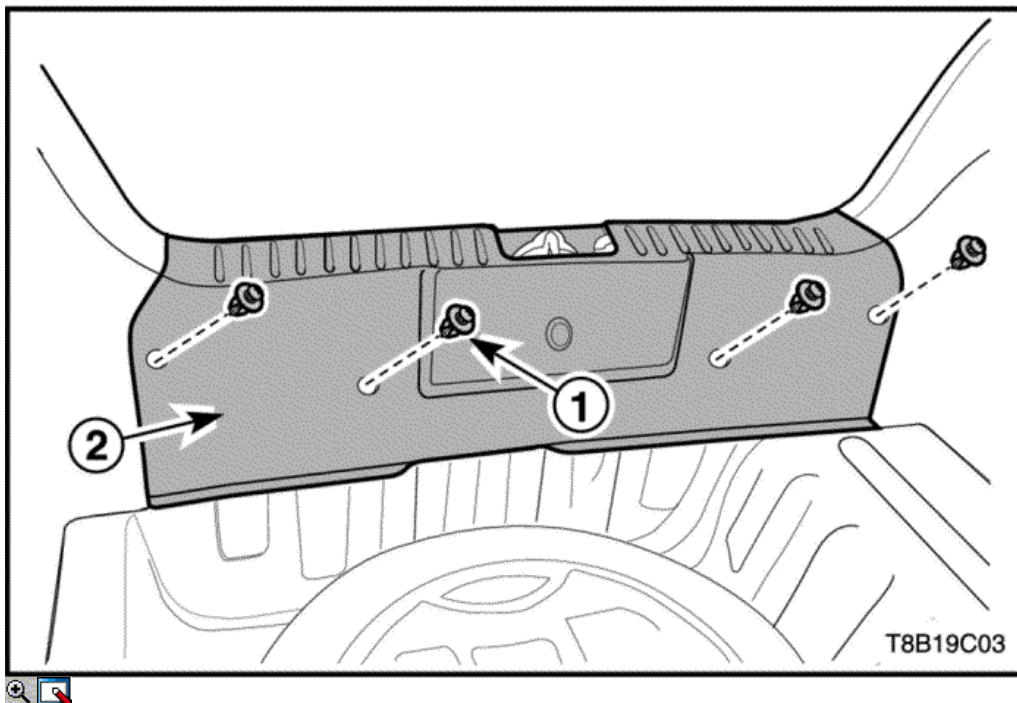

5. Wymontować zaciski poszycia tylnego bagażnika.
6. Wymontować poszycie tylne bagażnika.

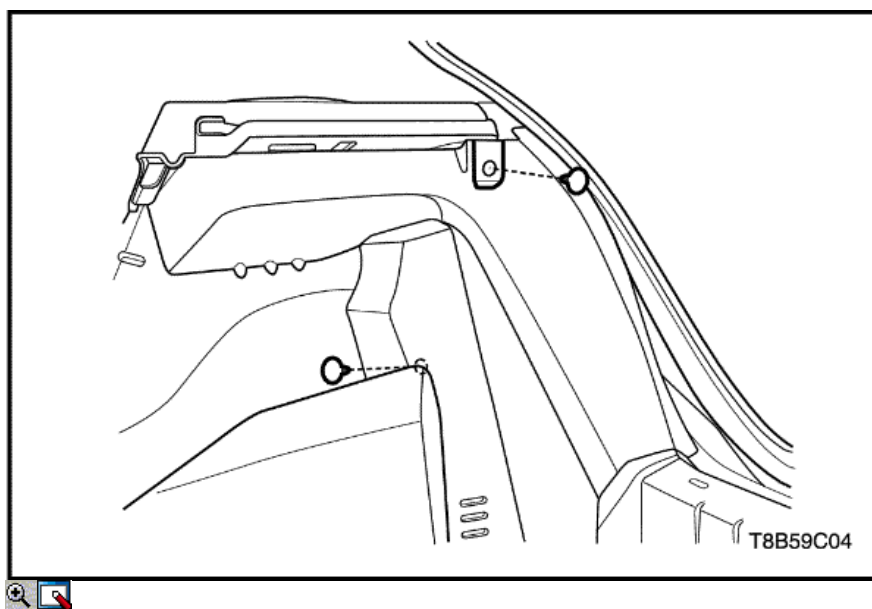

7. Wymontować zacisk i wkręt poszycia tylnej ściany bocznej.

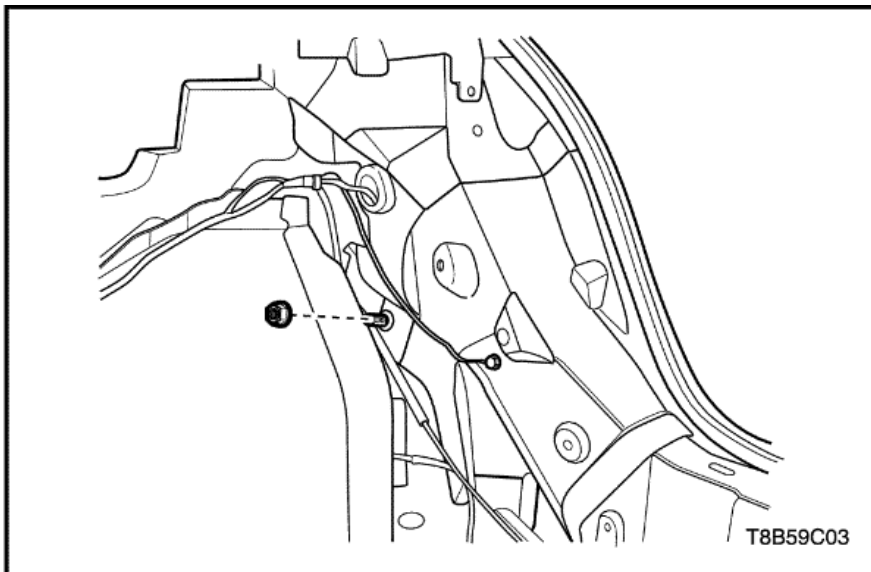

8. Wykręcić nakrętkę łączącą pas czołowy tylnego zderzaka z dolną ścianą tylną przez szczelinę pomiędzy poszyciem tylnej ściany bocznej i dolną ścianą tylną.

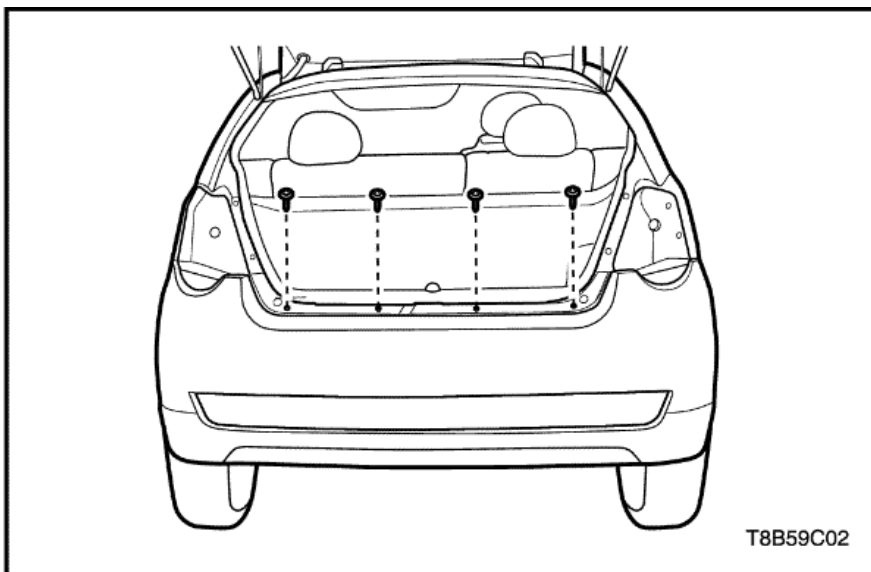

9. Wykręcić wkręty pasa czołowego tylnego zderzaka.
10. Zdjąć pas czołowy tylnego zderzaka.

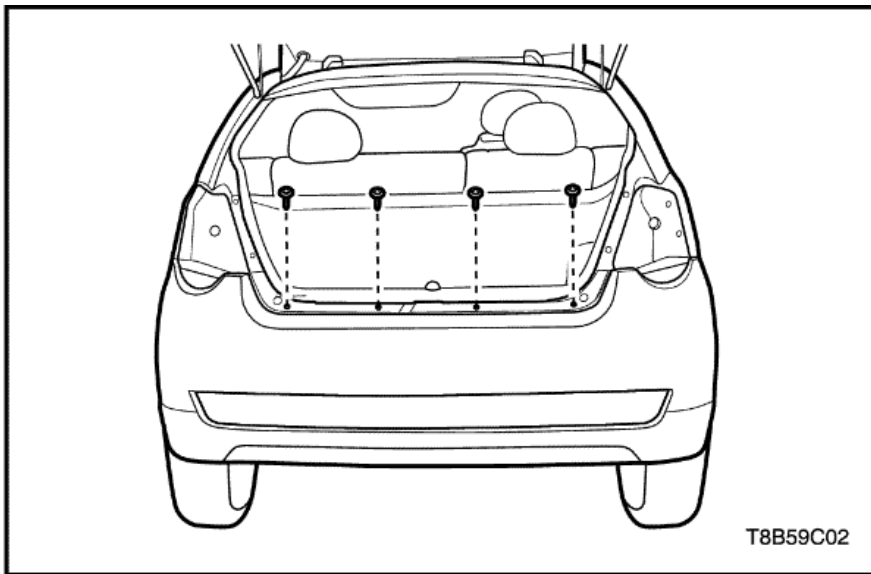

Procedura montażu

1. Zamontować pas czołowy tylnego zderzaka.
2. Wkręcić wkręty pasa czołowego tylnego zderzaka.

Dokręcić

Dokręcić wkręty pasa czołowego zderzaka tylnego momentem 1,5 N•m (13 funtów/cal).

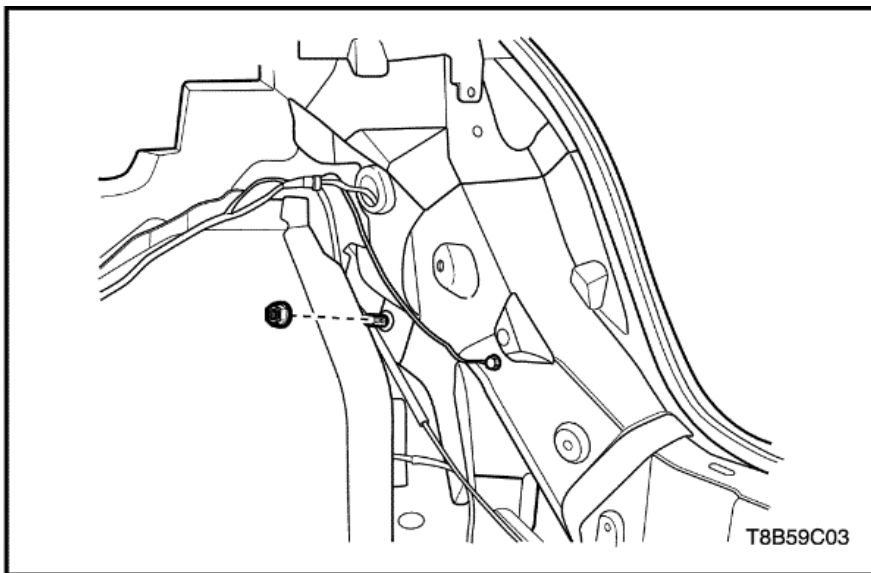

3. Wkręcić nakrętkę łączącą pas czołowy tylnego zderzaka z dolną ścianą tylną przez szczelinę pomiędzy poszyciem tylnej ściany bocznej i dolną ścianą tylną.

Dokręcić

Dokręcić nakrętkę łączącą pas czołowy zderzaka tylnego z dolną ścianą tylną momentem 4 N•m (35 funtów/cal).

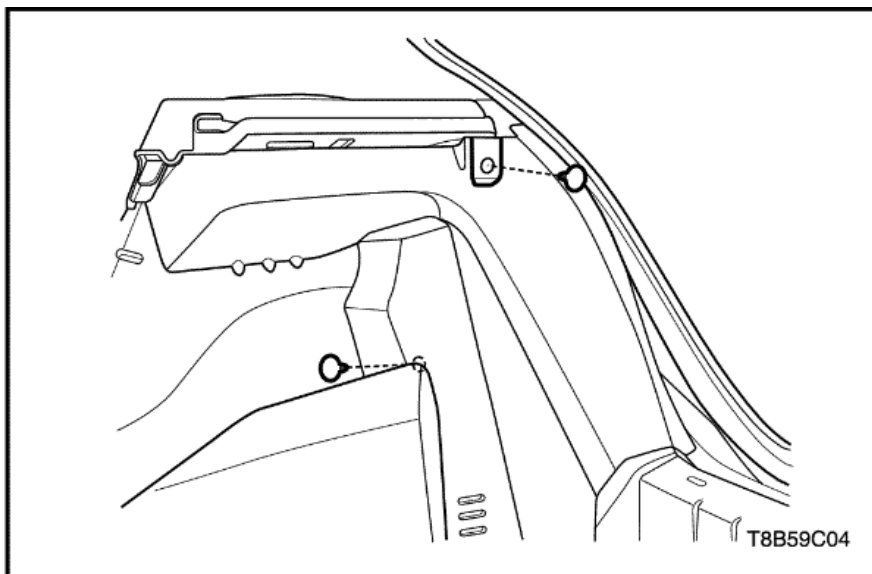

4. Zamontować zacisk i wkręt poszycia tylnej ściany bocznej.

Dokręcić

Dokręcić wkręt poszycia tylnej ściany bocznej momentem 1,5 N•m (13 funtów/cal).

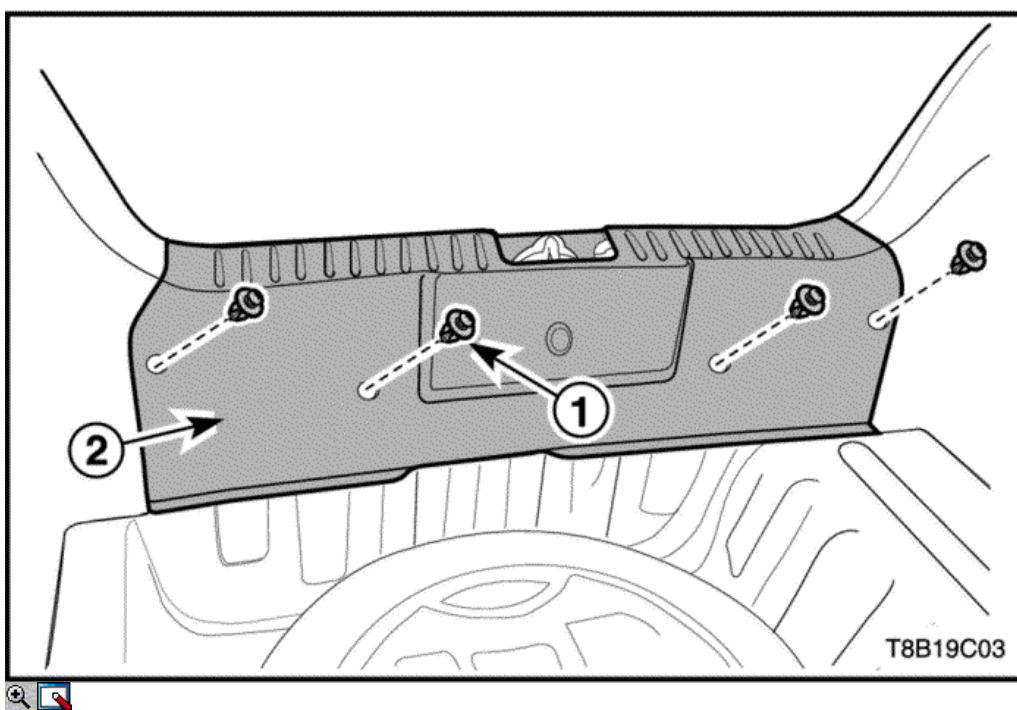

5. Zamontować poszycie tylne bagażnika.

6. Zamontować zaciski poszycia tylnego bagażnika.

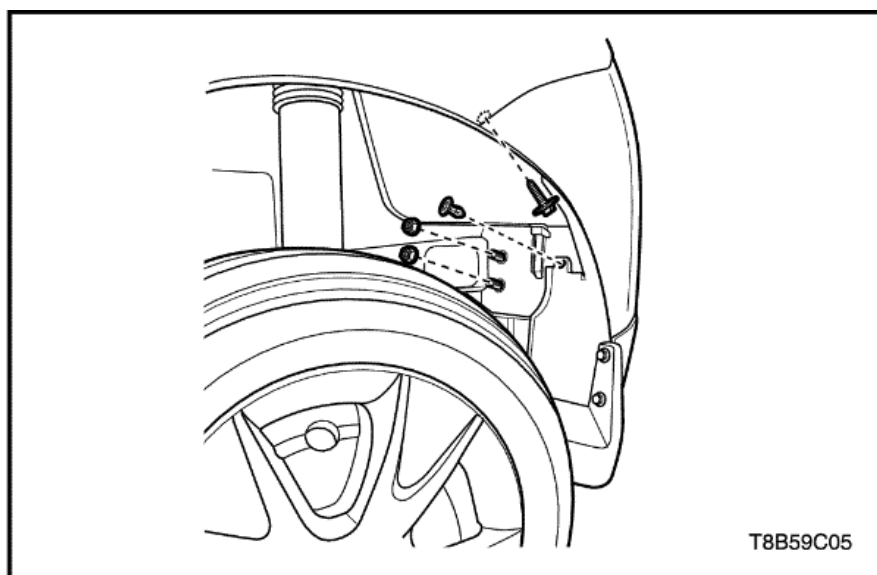

7. Wkręcić nakrętki pasa czołowego zderzaka tylnego, śrubę i zacisk oraz tylne nadkole.

Dokręcić

- Dokręcić nakrętki pasa czołowego tylnego zderzaka momentem 25 N·m (18 funtów/stopę).
 - Dokręcić śrubę pasa czołowego zderzaka tylnego momentem 1,5 N·m (13 funtów/cal).
8. Zainstalować zespół lampy tylnej. Patrz [Część 9B, Systemy oświetlenia](#).
9. Zamontować tylne koło. Zobacz [Sekcja 2E, Opony i koła](#).
10. Opuścić pojazd.

OPIS OGÓLNY I DZIAŁANIE UKŁADU

Zderzaki

Układy zderzaków są tak zaprojektowane, aby bez uszkodzeń wytrzymały zderzenie z nieruchomą przeszkodą przy prędkości pojazdu 8 km/h (5 mph) lub 4 km/h (2,5 mph).

Po pochłonięciu energii zderzenia systemy zderzaków powracają do pierwotnego położenia. Zarówno przednie jak i tylne zderzaki zbudowane są z izolacji energochłonnej wypełnionej wewnątrz pianką oraz z polimerowej pokrywy pasa czołowego. Należy zdjąć pas czołowy tylnego zderzaka, aby umożliwić dostęp do izolacji energochłonnej i samego zderzaka. Zespół przedniego zderzaka może być wymontowywany w całości, jako moduł; istnieje też możliwość oddzielnego demontażu osłony pasa czołowego.

